

RELESA

rejillas electrosoldadas, s.a.

REJILLA ELECTROSOLDADA • REJILLA MANUAL



GRUPO RELESA



VISTA AÉREA



ÍNDICE

1	VISTA AÉREA Y CONTENIDO	1
2	PRESENTACIÓN	2
3	RECURSOS	3
4	DEFINICIÓN Y UTILIZACIÓN	4
5	TIPOS DE REJILLAS	5 y 6
6	TABLAS DE CARGAS	7 a 12
7	PLETINAS DENTADAS	13
8	REJILLAS OFFSHORE	14
9	REJILLA ELECTROSOLDADA TRÁFICO PESADO	15
10	REJILLA SIST. MECÁNICO Y GRANDES CARGAS	16
11	PLANO RELESA - DETALLES TÉCNICOS	17 y 18
12	GESTIÓN TÉCNICA	19
13	PLANTA DE CORTE LONGITUDINAL	20
14	LÍNEAS DE PRODUCCIÓN	21 y 22
15	PLANTA DE GALVANIZADO	23
16	TOLERANCIAS	24
17	NORMAS DE FACTURACIÓN	25
18	PELDAÑOS	26
19	PIEZAS DE SUJECIÓN	27
20	ALCORQUES Y CANALETAS	28 y 29
21	VALLADOS	30
22	REJILLAS DE OCULTACIÓN Y SEMIOCULTACIÓN	31
23	BALCONERAS	32
24	FACHADAS Y FALSOS TECHOS	33
25	PINTADO	34
26	INDUSTRIA. GALERÍA FOTOGRÁFICA	35 a 37
27	CONSTRUCCIÓN. GALERÍA FOTOGRÁFICA	38 a 41
28	PLANO SITUACIÓN	42

PRESENTACIÓN

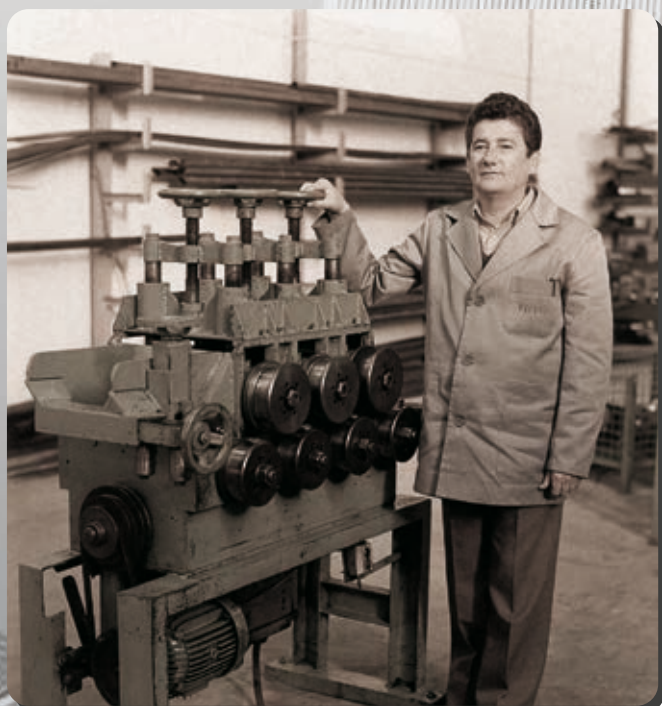

REJILLAS ELECTROSOLDADAS, S.A. inicia su actividad en el año 1982 y es el logro personal de su fundador **D. Ginés Pagán Martínez** (1935 - 2008), quien desde sus orígenes en la fragua familiar y tras una juventud ligada al ramo siderometalúrgico, en el año 1964 logra fundar su primera empresa dedicada a la fabricación por sistema mecánico, de rejillas metálicas en todas sus gamas y acabados, hasta que en 1972 introduce en España, bajo patente, el sistema de la electrosoldadura, con lo que convierte a su empresa en líder indiscutible en la fabricación de rejillas, posición en la que transcurridos más de cuarenta años se sigue manteniendo debido sobre todo a la constante aplicación de tecnología de vanguardia y a un equipo humano altamente cualificado e involucrado en la evolución constante de la Empresa.

Todo ello ha permitido consolidar el Grupo Empresarial RELESA, con la creación de Galvanizados del Mediterráneo, S.L. "GALVAME" en 1997 y Línea de Corte, S.L. "LIDECOR", en el 2004, completándose de este modo la integración vertical de todo su proceso productivo.

FRAGUA



REJILLA MECÁNICA



REJILLA ELECTROSOLDADA

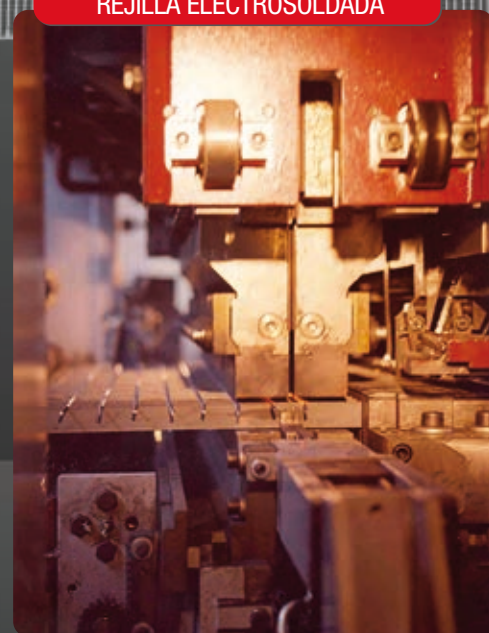



RECURSOS

VISTA PARCIAL DE OFICINAS



VISTA PARCIAL DE PRODUCCIÓN



DEFINICIÓN Y UTILIZACIÓN

DESCRIPCIÓN

La rejilla electrosoldada es una pieza metálica compuesta por varias tiras de fleje iguales, colocadas en paralelo de canto y separadas entre sí, las cuales llevan soldadas perpendicularmente, en todos sus cruces o intersecciones, unas varillas de diámetro mayor al grueso de las mismas.

La REJILLA ELECTROSOLDADA está formada básicamente por TRES ELEMENTOS:

1. **PLETINA PORTANTE** Fleje de acero laminado en caliente, calidad según Norma EN 10025 Tipo S 235 JR o equivalente, con bajo contenido en Silicio. Las alturas del mismo oscilan entre 20 y 100 mm, en pasos de 5 mm, y en espesores de 2, 3, 4 y 5 mm. Como su nombre indica es el elemento que soporta las cargas a las que se somete la rejilla.
2. **SEPARADOR** Varilla entregirada o lisa, calidad según Norma EN 10016-2 Tipo C4D, de 4, 5, 6 y 8 mm de lado, tanto como elemento separador entre pletinas portantes como antideslizante.
3. **MARCO** De igual calidad que la pletina portante, con la peculiaridad de su forma en , cuya misión es el cerramiento de las rejillas, siendo electrosoldado en las cabezas de las pletinas portantes.

Igualmente pueden suministrarse en cualquier tipo de ACERO INOXIDABLE para pedido o acumulación de pedidos no inferior a 250m².

APLICACIONES

La Rejilla Electrosoldada tiene una gran diversidad de aplicaciones en el campo INDUSTRIAL, de CONSTRUCCIÓN y de ENERGÍA, destacando como ejemplos más significativos los siguientes:

CENTRALES ELÉCTRICAS DE TODO TIPO
 ESTACIONES DEPURADORAS DE AGUAS RESIDUALES
 TORRES DE ENERGÍA EÓLICA
 PETROQUÍMICA
 GAS
 AUTOMÓVIL
 ENERGÍA TERMO-SOLAR
 ASTILLEROS
 CEMENTERAS
 SIDERURGIA
 ENERGÍA FOTOVOLTAICA
 ESTRUCTURAS METÁLICAS
 VALLADOS
 BALCONERAS
 LOGÍSTICA, TRANSPORTE Y ALMACENAJE
 HUECOS VENTILACIÓN
 CANALETAS
 CERRAMIENTOS
 DECORACIÓN
 INFRAESTRUCTURAS
 COMUNICACIONES





TIPOS DE REJILLAS

TIPO LISO



TIPO ANTIDESLIZANTE



TIPO DENTADO (discontinuo)



¡IMPORTANTE! Existe la posibilidad de fabricación de varios tipos de dentado. Ver detalle en la página 15 o consúltenos.

TIPO MALLA 8X8



TABLAS DE CARGAS

MATERIAL: Acero calidad S 235 JR (Norma EN 10025)

TENSIÓN ADMISIBLE: 16 kN / cm²

1kN ≈ 100Kg

10kN ≈ 1T.

MALLA a x b (mm)		34 x 23		34 x 38		34 x 76		34 x 100				
Portante h x e (mm)		20 x 2	20 x 3	25 x 2	25 x 3	30 x 2	30 x 3	35 x 2	35 x 3	40 x 2	40 x 3	50 x 3
DISTANCIA ENTRE APOYOS (mm) Luz libre	L	Carga uniformemente repartida (kN/M ²)										
	500	20,24	30,37	31,63	47,45	45,55	68,32	62,00	93,00	80,98	121,46	189,79
	600	*14,11	21,16	22,04	33,06	31,74	47,61	43,20	64,80	56,42	84,64	132,24
	700	9,36	*14,04	16,25	24,37	23,40	35,09	31,84	47,77	41,59	62,39	97,48
	800	6,29	9,44	*12,29	18,43	17,97	26,96	24,46	36,69	31,95	47,93	74,89
	900	4,93	6,65	7,70	*11,54	13,30	19,95	19,39	29,09	25,33	37,99	59,37
	1000	3,24	4,86	6,33	7,60	*8,75	13,13	13,90	20,85	20,59	30,88	48,25
	1100	2,44	3,33	4,77	6,51	7,50	*9,00	*9,53	14,29	14,22	21,33	40,01
	1200	1,89	2,83	3,69	5,53	6,37	7,97	8,44	10,12	10,07	15,11	33,73
	1300	1,49	2,24	2,91	4,37	5,03	7,55	7,99	*7,37	*7,34	11,01	21,50
	1400	1,20	1,80	2,34	3,51	4,04	6,06	6,42	6,87	6,84	8,21	16,03
	1500	0,98	1,46	1,91	2,86	3,30	4,94	5,23	7,85	7,81	*6,25	12,21
	1600	0,81	1,21	1,58	2,37	2,72	4,09	4,33	6,49	6,46	6,05	9,46
	1700	0,68	1,01	1,32	1,98	2,28	3,42	3,62	5,43	5,40	8,10	7,45
	1800	0,57	0,86	1,11	1,67	1,93	2,89	3,06	4,59	4,57	6,85	*5,94
	1900	0,49	0,73	0,95	1,43	1,64	2,46	2,61	3,91	3,89	5,84	6,00
2000	0,42	0,63	0,82	1,23	1,41	2,12	2,24	3,37	3,35	5,02	9,81	
Peso propio (Kg/M ²)		14,50	19,60	17,30	23,55	19,90	27,55	22,65	31,50	25,35	35,55	43,60

Los valores de los pesos propios corresponden a la malla 34 x 38.

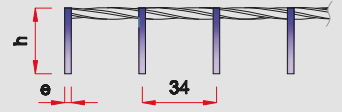

Malla 34x23 = malla de seguridad (EN-ISO 14122) impide el paso de una bola de 20 mm.

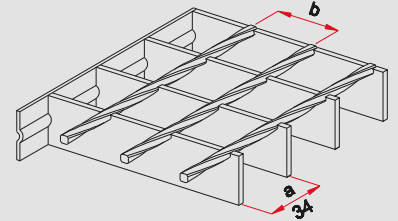

* Apto para soportar una Carga Concentrada de 1,5 kN aplicada en la posición más desfavorable repartida sobre una superficie de contacto de 200mm x 200mm, de acuerdo con la Norma "EN ISO 14122-2" SEGURIDAD DE LAS MÁQUINAS MEDIOS DE ACCESO PERMANENTE A MÁQUINAS E INSTALACIONES INDUSTRIALES. Parte 2: Plataformas de trabajo y pasarelas. Apartado 4.2.5 "Determinación de las cargas admisibles".

MALLA a x b (mm)		34 x 38		34 x 76		34 x 100							
Portante h x e (mm)		25 x 4	25 x 5	30 x 4	30 x 5	35 x 4	35 x 5	40 x 4	40 x 5	50 x 4	50 x 5	60 x 5	70 x 5
DISTANCIA ENTRE APOYOS (mm) Luz libre	L	Carga uniformemente repartida (kN/M ²)											
	500	63,26	79,08	91,10	113,87	124,00	154,99	161,95	202,44	253,05	316,31	455,49	619,98
	600	44,08	55,10	63,48	79,35	86,40	108,00	112,85	141,06	176,32	220,40	317,38	431,99
	700	32,49	40,62	46,79	58,49	63,69	79,61	83,19	103,98	129,98	162,47	233,96	318,45
	800	24,57	30,72	35,95	44,93	48,93	61,16	63,90	79,88	99,85	124,81	179,73	244,63
	900	15,39	19,24	26,60	33,25	38,79	48,48	50,66	63,32	79,16	98,94	142,48	193,93
	1000	*10,13	12,66	17,51	21,88	27,80	34,75	41,17	51,46	64,33	80,41	115,79	157,61
	1100	6,94	*8,68	12,00	15,00	19,05	23,82	28,44	42,67	53,34	66,68	96,01	130,69
	1200	6,15	7,69	*8,50	10,62	13,50	16,87	20,15	25,18	39,35	49,19	80,95	110,18
	1300	5,82	7,28	7,74	*7,74	9,83	12,29	14,67	18,34	28,66	35,83	61,91	94,19
	1400	4,68	5,85	8,08	7,22	*7,33	9,17	10,95	13,68	21,38	26,72	46,18	73,33
	1500	3,81	4,77	6,59	8,24	6,98	*6,98	8,33	10,42	16,28	20,35	35,16	55,83
	1600	3,15	3,94	5,45	6,81	8,65	6,76	*6,46	8,07	12,61	15,77	27,25	43,27
	1700	2,64	3,30	4,56	5,70	7,24	9,05	6,36	*6,36	9,93	12,41	21,45	34,06
	1800	2,23	2,79	3,85	4,82	6,12	7,65	9,13	6,34	7,93	9,91	17,12	27,19
	1900	1,90	2,38	3,29	4,11	5,22	6,52	7,79	9,74	*6,41	8,01	13,84	21,97
2000	1,64	2,04	2,83	3,53	4,49	5,61	6,70	8,37	6,54	6,54	11,31	17,95	
Peso propio (Kg/M ²)		30,40	36,80	35,75	43,40	41,10	50,05	46,50	56,70	57,20	72,30	84,70	97,95

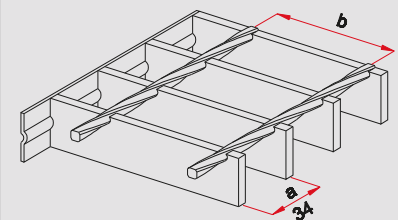
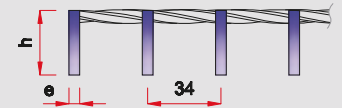

Carga uniformemente repartida (kN / M²)

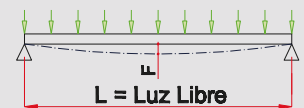

Yellow box: $F \leq 4 \text{ mm}$.

Red box: $F \leq 5 \text{ mm}$.

Green box: $F \leq 1/200 \text{ luz}$.

White box: F - excesiva, carga a $F = 1/200 \text{ Luz}$.

MATERIAL: Acero calidad S 235 JR (Norma EN 10025)

TENSIÓN ADMISIBLE: 16 kN / cm²1kN \approx 100Kg10kN \approx 1T.

MALLA a x b (mm)		34 x 38 PP 8 x 8					34 x 76 PP 8 x 8					
MALLA DE SEGURIDAD (B.O.E. de 23-04-97, según Real Decreto 486/1997 de 14 de Abril).												
Portante h x e (mm)	20 x 2	20 x 3	25 x 2	25 x 3	30 x 2	30 x 3	35 x 2	35 x 3	40 x 2	40 x 3	50 x 3	
DISTANCIA ENTRE APOYOS (mm) Luz libre	L	Carga uniformemente repartida (kN/M ²)										
	500	20,24	30,37	31,63	47,45	45,55	68,32	62,00	93,00	80,98	121,46	189,79
	600	*14,11	21,16	22,04	33,06	31,74	47,61	43,20	64,80	56,42	84,64	132,24
	700	9,36	*14,04	16,25	24,37	23,40	35,09	31,84	47,77	41,59	62,39	97,48
	800	6,29	9,44	*12,29	18,43	17,97	26,96	24,46	36,69	31,95	47,93	74,89
	900	4,93	6,65	7,70	*11,54	13,30	19,95	19,39	29,09	25,33	37,99	59,37
	1000	3,24	4,86	6,33	7,60	*8,75	13,13	13,90	20,85	20,59	30,88	48,25
	1100	2,44	3,33	4,77	6,51	7,50	*9,00	*9,53	14,29	14,22	21,33	40,01
	1200	1,89	2,83	3,69	5,53	6,37	7,97	8,44	10,12	10,07	15,11	33,73
	1300	1,49	2,24	2,91	4,37	5,03	7,55	7,99	*7,37	*7,34	11,01	21,50
	1400	1,20	1,80	2,34	3,51	4,04	6,06	6,42	6,87	6,84	8,21	16,03
	1500	0,98	1,46	1,91	2,86	3,30	4,94	5,23	7,85	7,81	*6,25	12,21
	1600	0,81	1,21	1,58	2,37	2,72	4,09	4,33	6,49	6,46	6,05	9,46
	1700	0,68	1,01	1,32	1,98	2,28	3,42	3,62	5,43	5,40	8,10	7,45
	1800	0,57	0,86	1,11	1,67	1,93	2,89	3,06	4,59	4,57	6,85	*5,94
	1900	0,49	0,73	0,95	1,43	1,64	2,46	2,61	3,91	3,89	5,84	6,00
	2000	0,42	0,63	0,82	1,23	1,41	2,12	2,24	3,37	3,35	5,02	9,81
Peso propio (Kg/M ²)	17,28	22,35	20,00	26,35	22,70	30,35	25,40	34,35	28,15	38,35	46,35	

Los valores de los pesos propios corresponden a la malla 34 x 38 PP 8 x 8 o malla 40 x 38 PP 8 x 8 según su tabla.

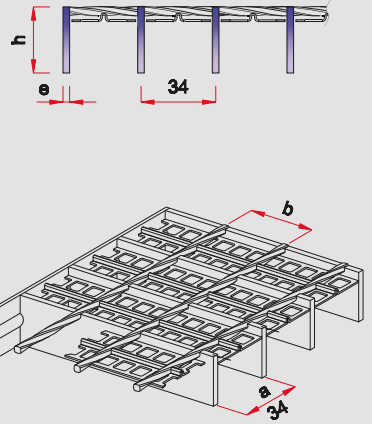

* Apto para soportar una Carga Concentrada de 1,5 kN aplicada en la posición más desfavorable repartida sobre una superficie de contacto de 200mm x 200mm, de acuerdo con la Norma "EN ISO 14122-2" SEGURIDAD DE LAS MÁQUINAS MEDIOS DE ACCESO PERMANENTE A MÁQUINAS E INSTALACIONES INDUSTRIALES. Parte 2: Plataformas de trabajo y pasarelas. Apartado 4.2.5 "Determinación de las cargas admisibles".

MALLA a x b (mm)		40 x 45 PP 8 x 8					40 x 76 PP 8 x 8					
MALLA DE SEGURIDAD (B.O.E. de 23-04-97, según Real Decreto 486/1997 de 14 de Abril).												
Portante h x e (mm)	20 x 2	20 x 3	25 x 2	25 x 3	30 x 2	30 x 3	35 x 2	35 x 3	40 x 2	40 x 3	45 x 2	
DISTANCIA ENTRE APOYOS (mm) Luz libre	L	Carga uniformemente repartida (kN/M ²)										
	500	17,41	26,11	27,20	40,80	39,17	58,75	53,31	79,97	69,63	104,45	88,13
	600	*12,14	18,20	18,96	28,44	27,31	40,96	37,17	55,75	48,55	72,82	61,44
	700	8,06	*12,08	*13,99	20,98	20,14	30,21	27,41	41,12	35,81	53,71	45,32
	800	5,42	8,13	10,58	*15,87	15,48	23,22	21,07	31,61	27,52	41,28	34,83
	900	4,24	6,37	6,63	9,95	*11,46	17,19	16,71	25,07	21,83	32,74	27,63
	1000	2,80	4,19	5,46	6,55	7,55	*11,32	*11,99	17,98	17,75	26,62	22,46
	1100	2,11	3,16	4,12	5,62	6,47	7,76	8,22	12,33	12,27	18,40	18,64
	1200	1,63	2,45	3,18	4,78	5,50	6,88	7,28	*8,74	*8,69	13,04	12,38
	1300	1,29	1,93	2,51	3,77	4,34	6,52	6,90	6,37	6,34	9,50	*9,02
	1400	1,03	1,55	2,02	3,03	3,49	5,24	5,54	5,94	5,91	*7,09	6,73
	1500	0,84	1,27	1,65	2,47	2,85	4,27	4,52	6,79	6,75	6,75	6,41
	1600	0,70	1,05	1,36	2,05	2,36	3,53	3,74	5,61	5,59	8,38	7,95
	1700	0,58	0,88	1,14	1,71	1,97	2,96	3,13	4,70	4,67	7,01	6,66
	1800	0,49	0,74	0,97	1,45	1,67	2,50	2,65	3,97	3,95	5,93	5,63
	1900	0,42	0,63	0,82	1,24	1,42	2,13	2,26	3,39	3,37	5,06	4,80
	2000	0,36	0,54	0,71	1,06	1,22	1,84	1,94	2,92	2,90	4,35	4,13
Peso propio (Kg/M ²)	17,98	23,05	20,70	27,05	23,40	31,05	26,10	35,05	28,85	39,05	47,05	

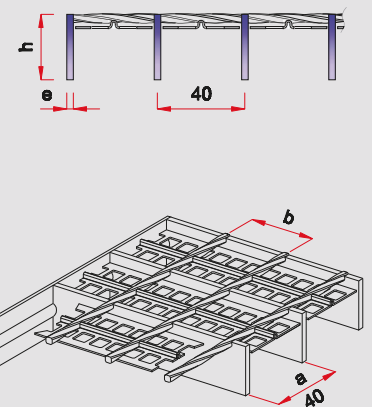

Carga uniformemente repartida (kN / M²)
L = Luz Libre

 F \leq 4 mm.

 F \leq 5 mm.

F = 1/200 luz

F - excesiva, carga a F = 1/200 Luz

RELESA

TABLAS DE CARGAS

MATERIAL: Acero calidad S 235 JR (Norma EN 10025)
TENSIÓN ADMISIBLE: 16 kN / cm²

1kN ≈ 100Kg

10kN ≈ 1T.

NOTA

CARGAS Y PESOS PROPIOS:

Todas las cargas están basadas en cálculos de ingeniería usando secciones brutas y dimensiones nominales de las pletinas portantes.

Los valores indicados son únicamente para el desarrollo a efecto de diseño y no pueden ser considerados como "valores absolutos" dado que la capacidad real puede cambiar de acuerdo con las tolerancias de las propiedades físicas del acero que se esté empleando.

Los valores de cargas indicados en estas tablas son para rejillas con pletinas lisas, acabado galvanizado y **NO incluyen el peso propio de las rejillas.**

Estos valores (kN/M²) son aproximados y se proporcionan para los cálculos preliminares en el desarrollo del diseño únicamente y no están destinados para ningún otro propósito. Estos valores son teóricos y están basados en cargas "TEÓRICAS".

REJILLA Tipo DENTADA:

Para rejillas "DENTADAS" la altura de rejilla requerida para una carga específica debe incrementarse 5 o 6 mm con respecto a las alturas de pletinas indicadas en las tablas.

MALLA a x b (mm)		25 x 38			25 x 50			25 x 76			25 x 100		
Portante h x e (mm)		20 x 2	20 x 3	25 x 2	25 x 3	30 x 2	30 x 3	35 x 2	35 x 3	40 x 2	40 x 3	50 x 3	
DISTANCIA ENTRE APOYOS (mm) Luz libre	L	Carga uniformemente repartida (kN/M ²)											
	500	27,65	41,47	43,20	64,80	62,21	93,31	84,67	127,01	110,59	165,89	259,20	
	600	19,25	28,87	30,07	45,11	43,31	64,96	58,95	88,42	76,99	115,48	180,44	
	700	*14,18	21,26	22,15	33,22	31,90	47,84	43,41	65,12	56,70	85,05	132,90	
	800	8,57	*12,85	*16,73	25,10	24,48	36,72	33,32	49,98	43,52	65,28	102,00	
	900	6,03	8,04	10,47	15,71	18,10	27,15	26,39	39,59	34,47	51,71	80,79	
	1000	4,41	6,61	6,89	*10,33	*11,90	17,85	18,90	28,35	27,99	41,98	65,60	
	1100	3,32	4,98	5,90	7,07	8,15	12,22	12,94	19,41	19,32	28,98	54,35	
	1200	2,56	3,85	5,01	6,26	7,21	* 8,65	* 9,16	13,74	13,67	20,51	40,06	
	1300	2,02	3,03	3,95	5,92	6,82	7,87	6,67	10,00	9,95	14,93	29,15	
	1400	1,62	2,43	3,17	4,75	5,47	5,87	6,21	* 7,45	* 7,42	11,12	21,73	
	1500	1,32	1,98	2,58	3,87	4,46	6,69	7,09	7,09	7,05	8,46	16,53	
	1600	1,09	1,64	2,13	3,20	3,69	5,53	5,85	5,49	5,46	* 6,55	12,80	
	1700	0,91	1,37	1,78	2,67	3,08	4,62	4,89	7,34	7,30	6,44	10,07	
	1800	0,77	1,16	1,51	2,26	2,60	3,90	4,13	6,20	6,17	9,25	8,03	
1900	0,66	0,99	1,28	1,92	2,22	3,33	3,52	5,28	5,25	7,88	6,48		
2000	0,56	0,85	1,10	1,65	1,91	2,86	3,03	4,54	4,52	6,77	* 6,62		
Peso propio (Kg/M ²)		17,00	24,00	20,65	29,35	24,30	34,75	27,95	40,15	31,60	45,55	56,35	

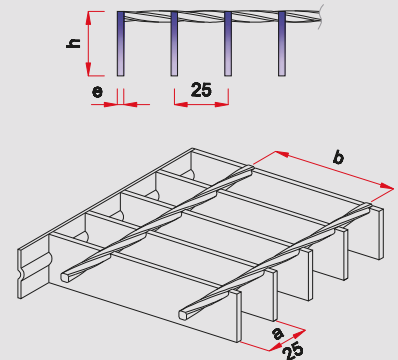

* Apto para soportar una Carga Concentrada de 1,5 kN aplicada en la posición más desfavorable repartida sobre una superficie de contacto de 200mm x 200mm, de acuerdo con la Norma "EN ISO 14122-2" SEGURIDAD DE LAS MÁQUINAS MEDIOS DE ACCESO PERMANENTE A MÁQUINAS E INSTALACIONES INDUSTRIALES. Parte 2: Plataformas de trabajo y pasarelas. Apartado 4.2.5 "Determinación de las cargas admisibles".



$F \leq 4 \text{ mm.}$
 $F \leq 5 \text{ mm.}$
 $F = 1/200 \text{ luz}$
 $F - \text{excesiva, carga a } F = 1/200 \text{ Luz}$

MATERIAL: Acero calidad S 235 JR (Norma EN 10025)
 TENSIÓN ADMISIBLE: 16 kN / cm²
 1kN ≈ 100Kg 10kN ≈ 1T.

MALLA a x b (mm)		21 x 38			21 x 48			21 x 76			21 x 100		
Portante h x e (mm)		20 x 2	20 x 3	25 x 2	25 x 3	30 x 2	30 x 3	35 x 2	35 x 3	40 x 2	40 x 3	50 x 3	
DISTANCIA ENTRE APOYOS (mm) Luz libre	L	Carga uniformemente repartida (kN/M ²)											
	500	33,32	49,98	52,06	78,09	74,97	112,46	102,04	153,07	133,28	199,92	312,38	
	600	23,19	34,78	36,23	54,34	52,17	78,25	71,01	106,51	92,75	139,12	217,37	
	700	*17,07	25,60	26,67	40,01	38,41	57,61	52,28	78,41	68,28	102,42	160,03	
	800	10,31	*15,47	20,14	30,21	29,47	44,20	40,11	60,16	52,38	78,57	122,77	
	900	7,26	9,68	*12,60	18,90	21,77	32,66	31,75	47,63	41,47	62,21	97,20	
	1000	5,30	7,95	8,28	*12,43	14,31	21,47	22,73	34,10	33,66	50,49	78,89	
	1100	3,99	5,99	7,09	8,50	*9,80	14,70	15,56	23,34	23,22	34,83	65,33	
	1200	3,08	4,62	6,02	7,52	6,93	*10,40	*11,01	16,51	16,43	24,64	48,13	
	1300	2,43	3,64	4,74	7,11	6,30	7,56	8,01	12,01	11,95	17,93	35,02	
	1400	1,95	2,92	3,80	5,71	6,57	7,04	7,46	*8,95	*8,90	13,36	26,09	
	1500	1,59	2,38	3,10	4,65	5,36	5,36	5,67	6,80	6,77	10,16	19,84	
	1600	1,31	1,97	2,56	3,84	4,42	6,63	7,02	6,58	6,55	*7,86	15,35	
	1700	1,09	1,64	2,14	3,21	3,69	5,54	5,87	8,80	8,76	6,18	12,07	
	1800	0,92	1,39	1,80	2,71	3,12	4,68	4,95	7,43	7,39	6,16	9,62	
	1900	0,79	1,18	1,54	2,31	2,66	3,98	4,22	6,33	6,30	9,44	7,77	
2000	0,68	1,01	1,32	1,98	2,28	3,42	3,62	5,44	5,41	8,11	*6,34		
Peso propio (Kg/M ²)		19,25	27,60	23,55	34,00	27,90	40,40	32,25	46,80	36,60	53,25	66,05	

Los valores de los pesos propios corresponden a la malla 21 x 48 o malla 42 x 45 según su tabla.

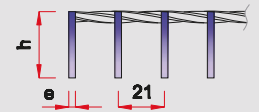

Mallas de seguridad (EN-ISO 14122) impiden el paso de una bola de 20 mm.

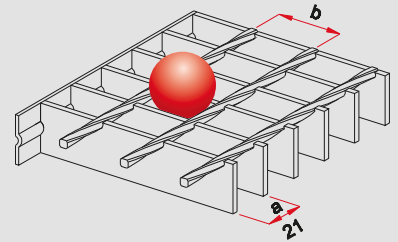

* Apto para soportar una Carga Concentrada de 1,5 kN aplicada en la posición más desfavorable repartida sobre una superficie de contacto de 200mm x 200mm, de acuerdo con la Norma "EN ISO 14122-2" SEGURIDAD DE LAS MÁQUINAS MEDIOS DE ACCESO PERMANENTE A MÁQUINAS E INSTALACIONES INDUSTRIALES. Parte 2: Plataformas de trabajo y pasarelas. Apartado 4.2.5 "Determinación de las cargas admisibles".

MALLA a x b (mm)		42 x 23			42 x 45			42 x 76			42 x 100		
Portante h x e (mm)		20 x 2	20 x 3	25 x 2	25 x 3	30 x 2	30 x 3	35 x 2	35 x 3	40 x 2	40 x 3	50 x 3	
DISTANCIA ENTRE APOYOS (mm) Luz libre	L	Carga uniformemente repartida (kN/M ²)											
	500	16,60	24,89	25,93	38,90	37,34	56,01	50,82	76,23	66,38	99,57	155,58	
	600	*11,57	17,36	18,08	27,12	26,04	39,06	35,44	53,16	46,29	69,43	108,49	
	700	7,68	*11,52	*13,34	20,01	19,21	28,81	26,14	39,22	34,15	51,22	80,03	
	800	6,46	7,75	10,09	*15,14	14,77	22,15	20,10	30,15	26,25	39,38	61,52	
	900	3,64	6,07	6,33	9,49	*10,93	16,40	15,94	23,92	20,83	31,24	48,81	
	1000	2,67	4,00	5,21	6,25	7,20	*10,80	*11,44	17,16	16,94	25,40	39,70	
	1100	2,01	3,02	3,93	5,36	6,17	7,41	7,84	11,76	11,71	17,56	32,94	
	1200	1,56	2,33	3,04	4,56	5,25	6,57	6,95	*8,34	*8,30	12,45	24,31	
	1300	1,23	1,84	2,40	3,60	4,15	6,22	6,59	6,08	6,05	*9,07	17,72	
	1400	0,99	1,48	1,93	2,89	3,33	5,00	5,29	5,67	5,64	6,77	13,23	
	1500	0,81	1,21	1,57	2,36	2,72	4,08	4,32	6,48	6,45	6,45	10,08	
	1600	0,67	1,00	1,30	1,95	2,25	3,38	3,57	5,36	5,34	8,00	7,82	
	1700	0,56	0,84	1,09	1,64	1,88	2,83	2,99	4,49	4,47	6,70	*6,16	
	1800	0,47	0,71	0,92	1,38	1,59	2,39	2,53	3,80	3,78	5,67	6,15	
	1900	0,40	0,60	0,79	1,18	1,36	2,04	2,16	3,24	3,22	4,84	9,45	
2000	0,35	0,52	0,68	1,02	1,17	1,76	1,86	2,79	2,78	4,16	8,13		
Peso propio (Kg/M ²)		11,20	16,50	13,50	19,85	15,75	23,20	18,05	26,55	20,35	29,90	36,60	

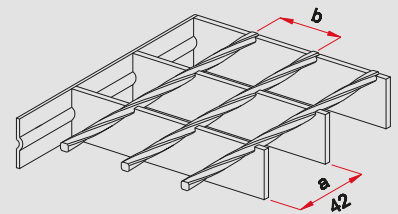
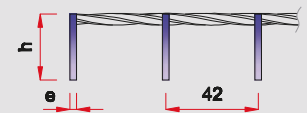

Carga uniformemente repartida (kN / M²)

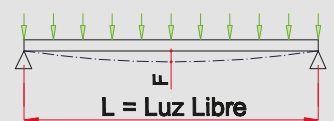

F ≤ 4 mm.
 F ≤ 5 mm.
 F = 1/200 Luz
 F - excesiva, carga a F = 1/200 Luz

TABLAS DE CARGAS

MATERIAL: Acero calidad S 275 JR (Norma EN 10025)

TENSIÓN ADMISIBLE: 18 kN / cm²

1kN ≈ 100Kg

10kN ≈ 1T.

MALLA a x b (mm) (pulgadas)		30 x 50,8 (1-3/16 x 2)						30 x 101,6 (1-3/16 x 4)					
Portante	h x e (mm)	25 x 3	25 x 5	30 x 3	30 x 5	35 x 3	35 x 5	40 x 3	40 x 5	45 x 5	50 x 5	60 x 5	70 x 5
DISTANCIA ENTRE APOYOS (mm) Luz libre	L	Carga uniformemente repartida (kN/M ²)											
	500	60,60	101,00	87,27	145,44	118,78	197,96	155,14	258,57	327,25	404,01	581,77	791,86
	600	42,21	70,35	60,78	101,30	82,73	137,88	108,06	180,09	227,93	281,40	405,21	551,54
	700	31,10	51,84	44,79	74,65	60,96	101,60	79,62	132,71	167,96	207,35	298,59	406,41
	800	20,90	34,83	34,39	57,32	46,81	78,02	61,14	101,90	128,97	159,22	229,28	312,08
	900	*13,08	21,81	22,61	37,68	35,90	59,84	48,45	80,75	102,20	126,18	181,69	247,30
	1000	8,61	14,35	14,88	24,80	23,63	39,38	32,57	58,78	83,03	102,50	147,60	200,90
	1100	5,90	* 9,83	*10,19	16,99	16,18	26,97	24,16	40,26	57,33	78,64	122,34	166,52
	1200	6,26	6,96	7,22	12,03	11,46	19,10	17,11	28,51	40,60	55,69	96,23	140,33
	1300	4,94	5,07	5,26	* 8,76	* 8,34	13,91	12,46	20,76	29,56	40,55	70,07	111,27
	1400	3,97	5,67	5,88	6,53	6,22	10,37	9,29	15,48	22,04	30,23	52,24	82,96
	1500	3,24	5,39	5,59	4,97	7,10	* 7,89	* 7,07	11,78	16,77	23,01	39,76	63,14
	1600	2,67	4,46	4,62	5,78	5,50	6,11	5,48	9,13	12,99	17,83	30,80	48,91
	1700	2,24	3,73	3,86	6,44	6,13	7,22	6,46	* 7,18	10,23	14,03	24,24	38,49
	1800	1,89	3,15	3,26	5,44	5,18	5,76	5,16	5,73	8,16	11,19	19,34	30,71
	1900	1,61	2,68	2,78	4,64	4,42	7,37	6,60	6,94	6,59	9,04	15,62	24,81
2000	1,38	2,31	2,39	3,99	3,80	6,33	5,67	5,67	* 5,38	7,39	12,76	20,26	
Peso propio (Kg/M ²)		24,25	40,41	28,85	48,06	33,44	55,71	38,03	63,36	71,01	78,65	95,64	110,94

Los valores de los pesos propios son aproximados y corresponden a la malla 30 x 101,6.

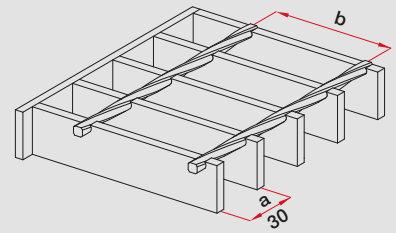
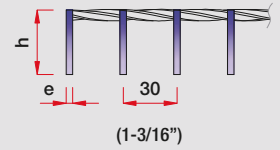

* Apto para soportar una Carga Concentrada de 1,5 kN aplicada en la posición más desfavorable repartida sobre una superficie de contacto de 200mm x 200mm.

MALLA a x b (mm) (pulgadas)		30 x 50,8 (1-3/16 x 2)						30 x 101,6 (1-3/16 x 4)					
Portante	h x e (mm) (pulgadas)	19 x 3	19 x 5	25 x 3	25 x 5	32 x 3	32 x 5	38 x 3	38 x 5	44 x 5	51 x 5	57 x 5	64 x 5
DISTANCIA ENTRE APOYOS (mm) Luz libre	L	Carga uniformemente repartida (kN/M ²)											
	500	35,00	58,34	60,60	101,00	99,29	165,48	140,01	233,36	312,87	420,33	525,05	661,93
	600	24,38	40,63	42,21	70,35	69,16	115,26	97,52	162,53	217,91	292,76	365,70	461,04
	700	*15,60	26,01	31,10	51,84	50,396	84,93	71,86	119,77	160,57	215,73	269,47	339,73
	800	9,17	*15,29	20,90	34,83	39,13	65,22	55,18	91,97	123,30	165,66	206,93	260,87
	900	5,74	9,57	*13,08	21,81	27,44	45,74	43,73	72,88	97,71	131,27	163,98	206,73
	1000	5,67	6,30	8,61	14,35	18,06	30,09	30,24	50,40	78,23	106,64	133,21	167,94
	1100	3,56	6,47	5,90	* 9,83	12,37	20,62	20,71	34,52	53,59	83,45	110,41	139,20
	1200	2,75	4,58	6,26	6,96	* 8,76	14,60	14,67	24,45	37,95	59,10	82,50	116,79
	1300	2,17	3,62	4,94	5,07	6,38	10,63	10,68	17,80	27,63	43,03	60,07	85,04
	1400	1,74	2,90	3,97	5,67	7,13	* 7,93	* 7,96	13,27	20,60	32,08	44,79	63,41
	1500	1,42	2,37	3,24	5,39	5,43	6,03	6,06	10,10	15,68	24,42	34,09	48,25
	1600	1,17	1,96	2,67	4,46	5,61	7,01	7,04	7,82	12,15	18,92	26,41	37,38
	1700	0,98	1,64	2,24	3,73	4,69	5,52	5,54	* 6,16	9,56	14,89	20,78	29,42
	1800	0,83	1,38	1,89	3,15	3,96	6,60	6,63	7,37	7,63	11,88	16,58	23,47
	1900	0,71	1,18	1,61	2,68	3,38	5,63	5,66	5,95	* 6,16	9,59	13,40	18,96
2000	0,61	1,01	1,38	2,31	2,90	4,84	4,86	8,10	5,03	7,84	10,94	15,49	
Peso propio (Kg/M ²)		18,75	31,23	24,25	40,41	30,68	51,12	36,19	60,30	69,48	80,18	91,05	101,76

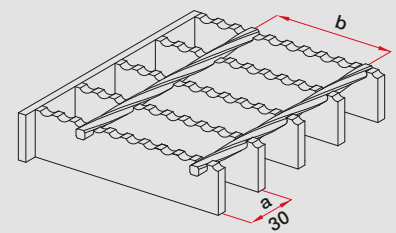
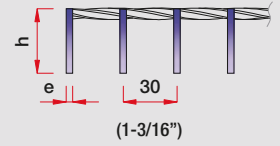

Opción con pletina portante "DENTADA"

REJILLA Tipo DENTADA:

Para rejillas "DENTADAS" la altura de rejilla requerida para una carga específica debe incrementarse de 5 o 6 mm con respecto a las alturas de pletinas indicadas en las tablas.

Carga uniformemente repartida (kN / M²)

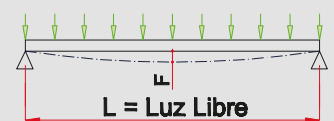

■ F ≤ 4 mm.

■ F ≤ 6 mm.

■ F = 1/200 luz

□ F - excesiva, carga a F = 1/200 Luz

MATERIAL: Acero calidad S 275 JR (Norma EN 10025)

TENSIÓN ADMISIBLE: 18 kN / cm²

1kN ≈ 100Kg

10kN ≈ 1T.

MALLA a x b (mm) (pulgadas)		41 x 50,8 (1-5/8 x 2)					41 x 101,6 (1-5/8 x 4)						
Portante h x e (mm)		25 x 3	25 x 5	30 x 3	30 x 5	35 x 3	35 x 5	40 x 3	40 x 5	45 x 5	50 x 5	60 x 5	70 x 5
DISTANCIA ENTRE APOYOS (mm) Luz libre	L	Carga uniformemente repartida (kN/M ²)											
	500	44,80	74,67	64,52	107,53	87,81	146,35	114,69	191,16	241,93	298,68	430,10	585,42
	600	31,24	52,06	44,98	74,97	61,23	102,04	79,97	133,28	168,68	208,25	299,88	408,17
	700	23,04	38,40	33,18	55,30	45,16	75,27	58,99	98,31	124,43	153,61	221,20	301,08
	800	*15,50	25,83	25,51	42,51	34,72	57,86	45,34	75,57	95,64	118,08	170,03	231,44
	900	9,71	16,19	16,79	27,98	26,65	44,42	35,97	59,95	75,87	93,67	134,88	183,59
	1000	6,40	*10,66	*11,06	18,43	17,56	29,26	26,21	43,68	61,70	76,17	109,69	149,29
	1100	6,58	7,31	7,58	12,64	12,04	20,06	17,97	29,95	42,65	58,50	91,01	123,87
	1200	4,66	5,18	8,06	* 8,96	* 8,53	14,22	12,74	21,23	30,23	41,47	71,65	104,49
	1300	3,68	5,67	5,88	6,53	6,22	10,37	* 9,28	15,47	22,03	30,22	52,22	82,93
	1400	2,96	4,83	5,12	7,31	6,96	* 7,74	6,93	11,55	16,44	25,56	38,98	61,90
	1500	2,42	4,03	4,18	5,57	6,63	5,89	7,92	8,80	12,53	17,18	29,69	47,15
	1600	2,00	3,33	3,45	5,76	5,48	6,86	6,14	* 6,82	9,71	13,33	23,03	36,56
	1700	1,67	2,79	2,89	4,82	4,59	5,40	6,85	5,37	7,65	10,50	18,14	28,80
	1800	1,41	2,36	2,44	4,07	3,88	6,47	5,79	6,44	* 6,11	8,38	14,49	23,00
	1900	1,21	2,01	2,09	3,48	3,31	5,52	4,95	8,24	7,41	6,78	11,71	18,60
2000	1,04	1,73	1,80	2,99	2,85	4,75	4,26	7,09	6,06	* 5,54	9,58	15,21	
Peso propio (Kg/M ²)		18,10	30,00	21,45	35,56	28,81	41,13	28,17	46,70	52,26	57,83	72,69	84,16

Los valores de los pesos propios son aproximados y corresponden a la malla 41 x 101,6.

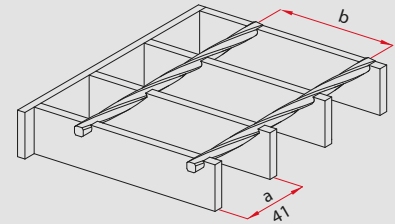
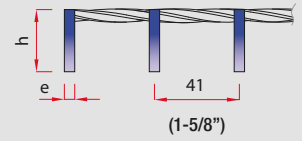

* Apto para soportar una Carga Concentrada de 1,5 kN aplicada en la posición más desfavorable repartida sobre una superficie de contacto de 200mm x 200mm.

ANSI / NAAMM - MBG 531 (tipo W-26)

MALLA a x b (mm) (pulgadas)		41 x 50,8 (1-5/8 x 2)					41 x 101,6 (1-5/8 x 4)						
Portante h x e (mm) (pulgadas)		19 x 3 3/4 x 1/8	19 x 5 3/4 x 3/16	25 x 3 1 x 1/8	25 x 5 1 x 3/16	32 x 3 1-1/4 x 1/8	32 x 5 1-1/4 x 3/16	38 x 3 1-1/2 x 1/8	38 x 5 1-1/2 x 3/16	44 x 5 1-3/4 x 3/16	51 x 5 2 x 3/16	57 x 5 2-1/4 x 3/16	64 x 5 2-1/2 x 3/16
DISTANCIA ENTRE APOYOS (mm) Luz libre	L	Carga uniformemente repartida (kN/M ²)											
	500	25,88	43,13	44,80	74,67	73,40	122,34	103,51	172,52	231,30	310,75	388,17	489,36
	600	*18,04	30,07	31,24	52,06	51,18	85,30	72,17	120,29	161,27	216,67	270,64	341,20
	700	11,56	19,27	23,04	38,40	37,75	62,92	53,24	88,73	118,96	159,82	199,64	251,68
	800	6,80	*11,34	*15,50	25,83	29,02	48,37	40,92	68,20	91,44	122,85	153,46	193,46
	900	6,40	7,11	9,71	16,19	20,37	33,95	32,46	54,10	72,54	97,45	121,73	153,46
	1000	3,51	7,02	6,40	*10,66	13,42	22,36	22,47	37,45	58,14	79,25	98,99	124,80
	1100	2,65	4,41	6,58	7,31	* 9,20	15,33	15,41	25,68	39,86	62,08	82,13	103,55
	1200	2,05	3,41	4,66	5,18	6,52	10,87	10,92	18,20	28,26	44,00	61,43	86,96
	1300	1,62	2,69	3,68	5,67	7,13	* 7,92	* 7,96	13,27	20,60	32,07	44,78	63,38
	1400	1,30	2,17	2,96	4,93	6,21	5,91	8,91	9,90	15,37	23,94	33,42	47,31
	1500	1,06	1,77	2,42	4,03	5,07	6,76	6,79	* 7,54	11,71	18,24	25,46	36,04
	1600	0,88	1,46	2,00	3,33	4,19	6,99	7,02	8,77	9,08	14,14	19,74	27,94
	1700	0,73	1,22	1,67	2,79	3,51	5,85	5,87	6,91	7,15	11,14	15,55	22,01
	1800	0,62	1,03	1,41	2,36	2,97	4,94	4,97	8,28	* 5,71	8,90	12,42	17,58
	1900	0,53	0,88	1,21	2,01	2,53	4,22	4,24	7,07	6,93	7,19	10,04	14,22
2000	0,46	0,76	1,04	1,73	2,18	3,63	3,65	6,08	5,67	* 5,88	8,21	11,62	
Peso propio (Kg/M ²)		14,39	23,96	18,10	30,00	23,34	38,88	27,47	45,76	54,33	62,36	69,25	77,28

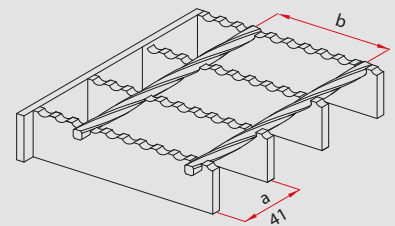
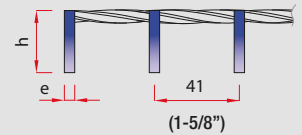

Opción con pletina portante "DENTADA"

REJILLA Tipo DENTADA:
Para rejillas "DENTADAS" la altura de rejilla requerida para una carga específica debe incrementarse de 5 o 6 mm con respecto a las alturas de pletinas indicadas en las tablas.



 F ≤ 4 mm.
 F ≤ 6 mm.
 F = 1/200 luz
 F - excesiva, carga a F = 1/200 Luz

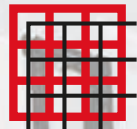

PLETINAS DENTADAS

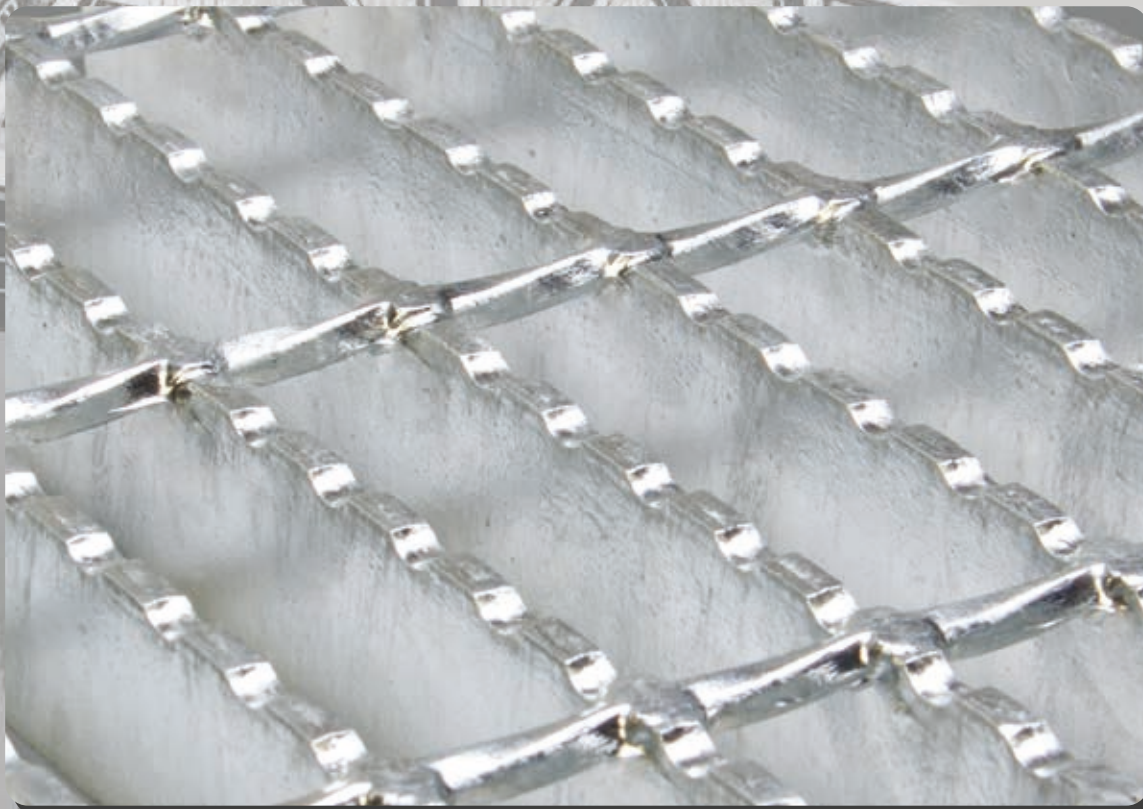

Escala 1:1

Dentado tipo "DISCONTINUO"

DISTANCIA ENTRE VARILLAS TRANSVERSALES:

38 mm	35 mm
76 mm	70 mm
114 mm	105 mm
para esp. 2 y 3	para esp. 4 y 5

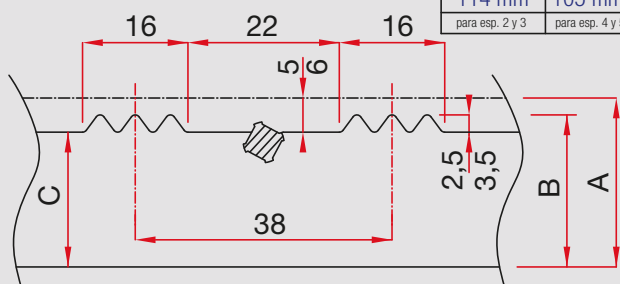

A = Altura NOMINAL de pletinas portantes. Dimensión reflejada en nuestros documentos (ofertas, listados, planos, tablas, etc...)

B = Altura FINAL de las pletinas portantes una vez DENTADAS.
 Para pletinas de espesor 2 y 3mm : Dimensión B = A - 2,5 mm.
 Para pletinas de espesor 4 y 5mm : Dimensión B = A - 3,5 mm.

C = Medida a considerar a efecto de resistencia de las pletinas.
 Dimensión a considerar al consultar las tablas de carga.
 Para pletinas de espesor 2 y 3mm : Dimensión C = A - 5 mm.
 Para pletinas de espesor 4 y 5mm : Dimensión C = A - 6 mm.

Escala 1:1

Dentado tipo "ONDULADO"

DISTANCIA ENTRE VARILLAS TRANSVERSALES:

50,8 mm
76 mm
101,6 mm
para esp. 2,3,4 y 5

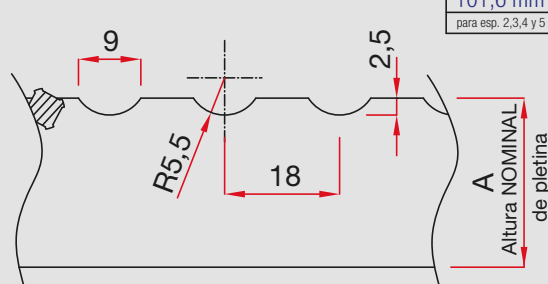

A = Altura NOMINAL de pletinas portantes. Dimensión reflejada en nuestros documentos (ofertas, listados, planos, tablas, etc.)

REJILLA Tipo DENTADA:

¡IMPORTANTE!

Para rejillas "DENTADAS" la altura de rejilla requerida para una carga específica debe incrementarse de 5 o 6 mm con respecto a las alturas de pletinas indicadas en las tablas.

REJILLAS OFFSHORE

MATERIAL: Acero calidad S 275 JR (Norma EN 10025)
TENSIÓN ADMISIBLE: 18 kN / cm²

h x e (mm)
25 x 3
25 x 5
30 x 3
30 x 5
35 x 3
35 x 5
40 x 3
40 x 5
50 x 5
60 x 5

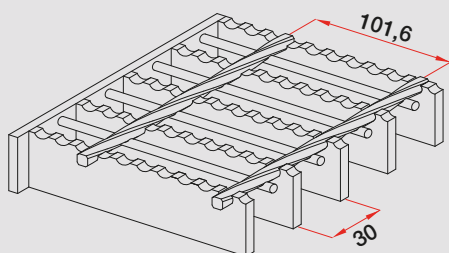
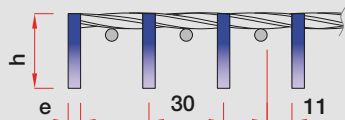

MALLA (mm): 30 (11) x 101,6

h x e (mm)
25 x 3
25 x 5
30 x 3
30 x 5
35 x 3
35 x 5
40 x 3
40 x 5
50 x 5
60 x 5

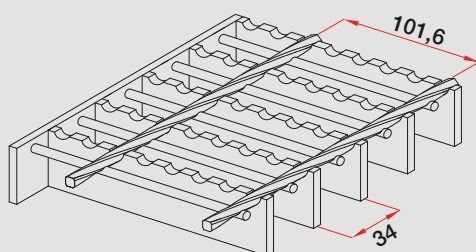
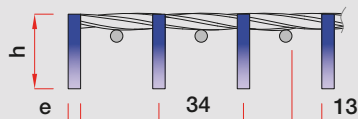

MALLA (mm): 34 (13) x 101,6

h x e (mm)
25 x 3
25 x 5
30 x 3
30 x 5
35 x 3
35 x 5
40 x 3
40 x 5
50 x 5
60 x 5

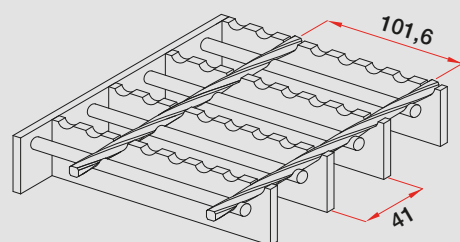
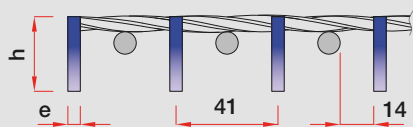

MALLA (mm): 41 (14) x 101,6

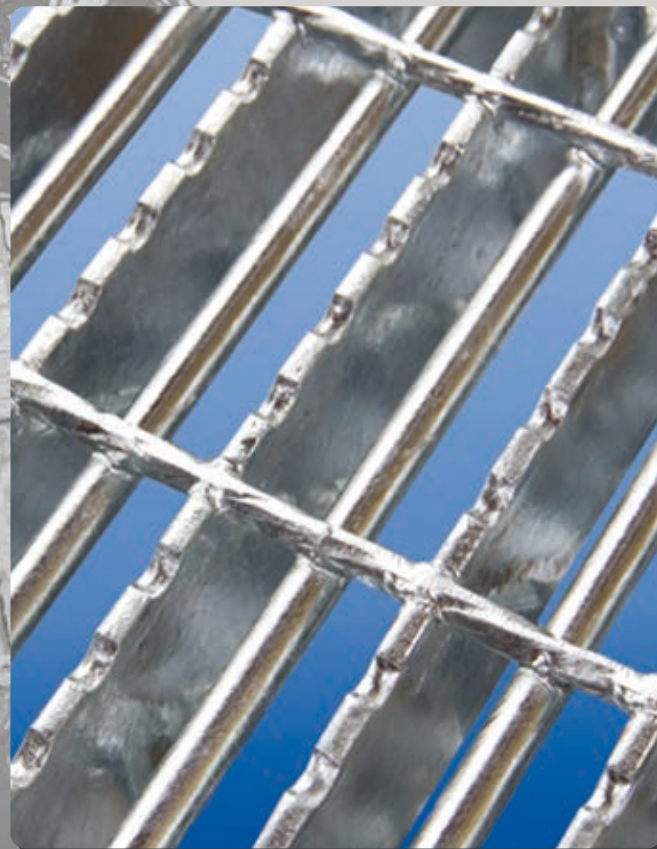

REJILLAS OFFSHORE

Este modelo de rejilla ha sido diseñado para su utilización en la industria "offshore" y en especial para la aplicación de suelos en plataformas petrolíferas en el Mar del Norte.

La rejilla offshore es una variante de la rejilla electrosoldada dentada, en la que, adicionalmente, lleva una varilla intermedia electrosoldada entre las pletinas portantes, formando obstáculo a la caída de objetos.

Por su especial diseño, impide el paso de una esfera de 15 mm. de diámetro o de objetos de similares dimensiones a través de sus aberturas.

Este concepto hace que este tipo de rejilla esté en concordancia con los requerimientos de seguridad de las instalaciones offshore según la "Norwegian Petroleum Directorate".

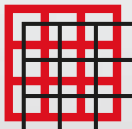

REJILLA ELECTROSOLDADA TRÁFICO PESADO



GRANDES CARGAS			Luz máxima admisible (mm.)					
DENOMINACIÓN MALLA a x b (mm)			34 x 38		34 x 76			
Carga eje kN	Carga rueda kN	Huella mm.	40 x 3	40 x 4	40 x 5	50 x 5	60 x 5	70 x 5
100	50	250 x 250	225	250	300	400	500	600
70	35	250 x 250	250	300	350	400	500	700
40	20	200 x 200	300	400	450	650	850	1100
20	10	200 x 200	450	600	700	1000	1350	1650
9	4,5	120 x 120	800	950	1050	1450	1900	2350
70	35	200 x 200	-	225	250	350	450	600
40	20	160 x 160	250	300	350	500	650	850
20	10	140 x 140	350	450	500	750	1100	1450

Para pedidos o acumulación de pedidos no inferior a 250 m².

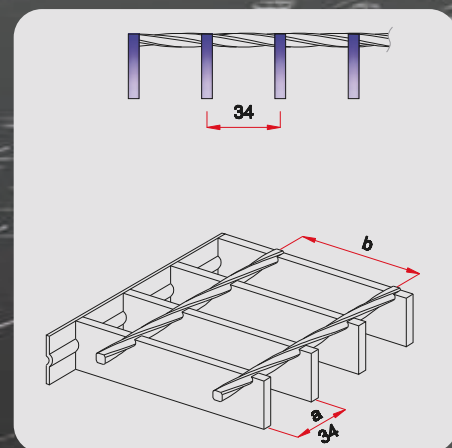
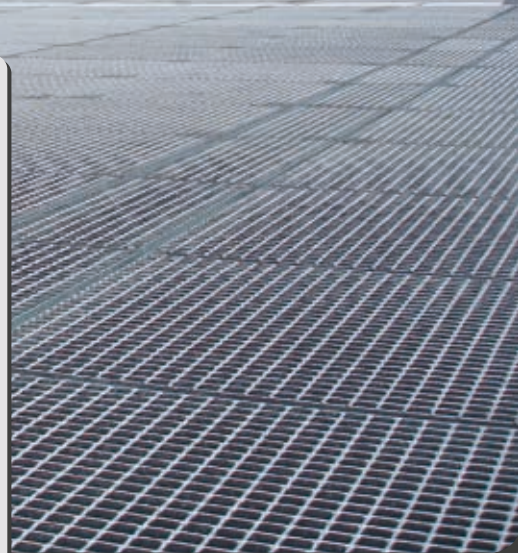

REJILLA SISTEMA MECÁNICO Y GRANDES CARGAS

REJILLA SISTEMA MECÁNICO

MALLA a x b (mm)		33 x 33										
Portante h x e (mm)	L	20 x 2	20 x 3	25 x 2	25 x 3	30 x 2	30 x 3	35 x 2	35 x 3	40 x 2	40 x 3	50 x 3
DISTANCIA ENTRE APOYOS (mm) Luz libre		Carga uniformemente repartida (kN/M ²)										
	500	19,38	29,07	30,79	46,18	44,82	67,24	61,49	92,23	80,78	121,17	190,88
	600	*13,50	20,25	21,45	32,17	31,23	46,84	42,84	64,26	56,28	84,42	132,99
	700	8,60	*12,90	15,81	23,71	23,02	34,53	31,58	47,36	41,48	62,22	98,02
	800	5,78	8,67	*11,57	17,36	17,68	26,52	24,25	36,38	31,86	47,79	75,29
	900	4,07	6,79	7,25	*10,87	*12,73	19,10	19,22	28,84	25,26	37,88	59,68
	1000	2,98	4,47	5,96	7,16	8,38	*12,57	13,46	20,20	20,27	30,41	48,49
	1100	2,24	3,37	4,49	6,13	7,16	8,61	*9,23	13,84	13,89	20,84	40,21
	1200	1,73	2,60	3,47	5,21	6,10	6,10	6,53	*9,80	*9,84	14,76	29,18
	1300	1,37	2,05	2,74	4,11	4,81	5,55	5,95	7,14	7,17	10,75	21,25
	1400	1,10	1,65	2,20	3,30	3,87	5,80	6,21	6,66	6,68	*8,02	15,85
	1500	0,90	1,34	1,79	2,69	3,15	4,73	5,07	7,60	7,63	6,10	12,07
	1600	0,74	1,11	1,48	2,23	2,61	3,91	4,19	6,28	6,31	5,91	9,35
	1700	0,62	0,93	1,24	1,86	2,18	3,27	3,50	5,25	5,27	7,91	7,36
	1800	0,52	0,79	1,05	1,57	1,84	2,76	2,96	4,44	4,46	6,68	*7,34
	1900	0,45	0,67	0,89	1,34	1,57	2,36	2,52	3,79	3,80	5,70	5,93
	2000	0,38	0,58	0,77	1,15	1,35	2,03	2,17	3,26	3,27	4,90	9,69
Peso propio (Kg/M ²)		16,15	24,20	18,93	28,40	21,75	32,60	24,55	36,80	27,35	41,00	49,40

 F ≤ 4 mm.

 F ≤ 5 mm.

 F = 1/200 luz

 F - excesiva, carga a F = 1/200 Luz

MATERIAL: Acero calidad S 235 JR (Norma EN 10025)
TENSIÓN ADMISIBLE: 16 kN / cm²

1kN ≈ 100Kg

10kN ≈ 1T.

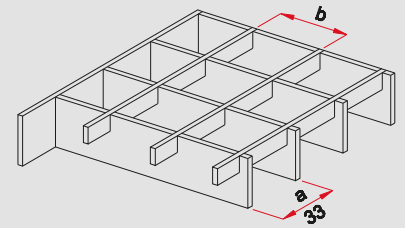
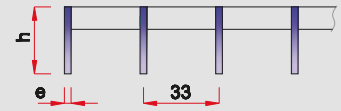

* Apto para soportar una Carga Concentrada de 1,5 kN aplicada en la posición más desfavorable repartida sobre una superficie de contacto de 200mm x 200mm, de acuerdo con la Norma "EN ISO 14122-2" SEGURIDAD DE LAS MÁQUINAS E INSTALACIONES INDUSTRIALES. Parte 2: Plataformas de trabajo y pasarelas. Apartado 4.2.5 "Determinación de las cargas admisibles".

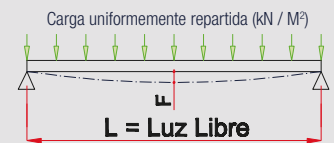

REJILLA PARA GRANDES CARGAS

MALLA a x b (mm)	Pletina portante h1 x e	Pletina separadora h2 x e
35 x 70	100 x 5	30 x 5
	90 x 5	30 x 5
	80 x 5	30 x 5
	70 x 5	30 x 5
48 x 96 Tráfico pesado INTENSIVO	100 x 8	40 x 8
	90 x 8	40 x 8
	80 x 8	40 x 8
50 x 100 Tráfico pesado INTENSIVO	100 x 10	40 x 10
	90 x 10	40 x 10
	80 x 10	40 x 10

Las rejillas para grandes cargas están concebidas para soportar elevados pesos concentrados. Su fabricación se realiza exclusivamente en el sistema mecánico, pero con las pletinas de altura y espesor muy superiores a lo habitual tales como:

Espesor: 5 mm, 8 mm y hasta 10 mm.

Altura: hasta 100 mm.

Es aconsejable consultar para cada necesidad.

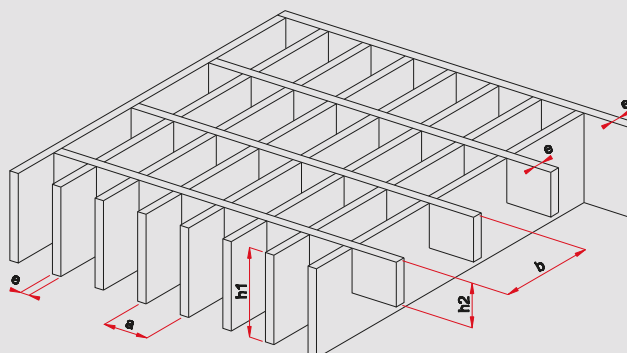

Los datos necesarios para el estudio son:

- Luz libre entre apoyos o dimensiones de hueco.

- Tipo de vehículo que transita (con peso total en carga para las carretillas elevadoras).

- Indicar si es tránsito esporádico, normal o intenso.

INFORMACIÓN Y DETALLES TÉCNICOS

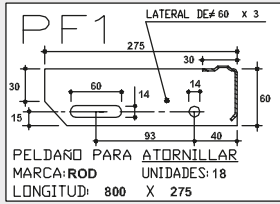
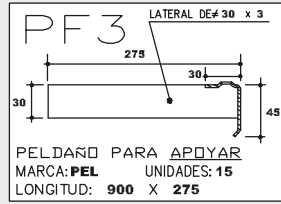
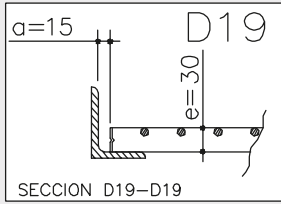
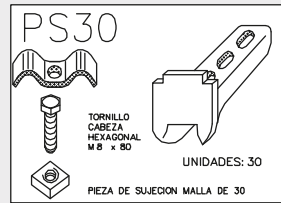
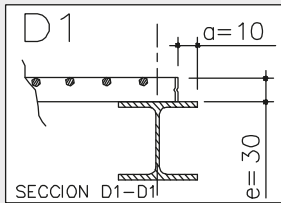
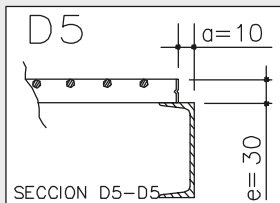
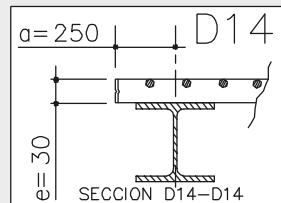
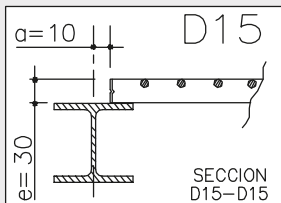
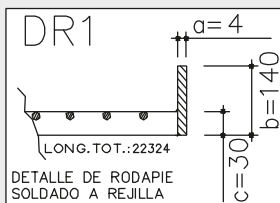
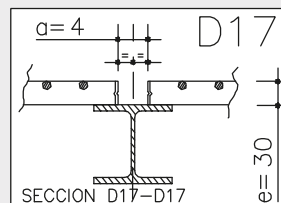
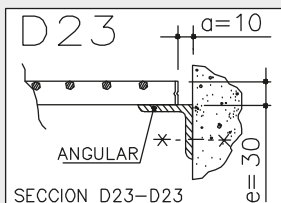
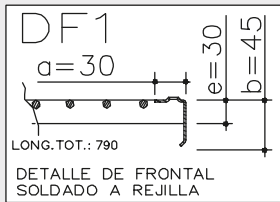
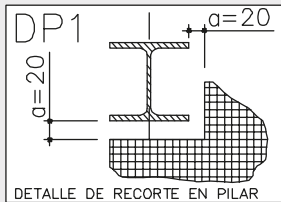
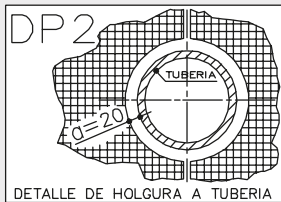

DESGLOSE PIEZAS						
MATERIAL O.T.: N081035/01						
MALLA: 31X33 (34X38 Ejes)						
PORTANTE: 30X3						
SEPARADORA: Ø5 ENTR.						
ACABADO: GALVANIZADO						
POS.	UDS.	MEDIDAS	FORMA	TOTAL ML. SOLD.	TOTAL M2	
1	2	1916 X 999	NORMAL		3.8	
2	1	1916 X 724	FORMA	0.677	1.4	
3	1	998 X 999	NORMAL		1	
4	1	998 X 999	FORMA	0.584	1	
5	1	998 X 677	FORMA	2.142	0.7	
6	1	1478 X 999	FORMA	0.518	1.5	
7	1	1478 X 999	FORMA	1.056	1.5	
8	1	1478 X 677	M/N	1.478	1	
9	1	1518 X 999	NORMAL		1.5	
10	1	1589 X 999	FORMA	0.426	1.6	
11	1	1518 X 724	FORMA	0.182	1.1	
12	1	1478 X 999	NORMAL		1.5	
13	1	1478 X 999	NORMAL		1.5	
14	1	1478 X 724	NORMAL		1.1	
15	1	1998 X 999	FORMA	0.289	2	
16	1	1998 X 999	NORMAL		2	
17	1	1998 X 724	NORMAL		1.4	
18	1	1672 X 969	FORMA	1.822	1.6	
19	1	972 X 969	M/N	0.972	0.9	
20	1	1045 X 549	FORMA	0.844	0.6	
21	1	1065 X 1066	FORMA	2.199	1.1	
22	1	319 X 1297	FORMA	0.636	0.4	
23	1	824 X 1066	FORMA	1.893	0.9	
24	1	844 X 549	FORMA	0.742	0.5	
25	1	972 X 999	FORMA	0.317	1	
26	1	1672 X 999	NORMAL		1.7	
27	1	1743 X 999	FORMA	0.798	1.7	
28	1	972 X 999	NORMAL		1	
29	1	809 X 864	NORMAL		0.7	
30	1	890 X 1274	FORMA	2.223	1.1	
31	1	1300 X 890	FORMA	0.285	1.2	
32	1	1743 X 1031	FORMA	1.579	1.8	
33	1	972 X 1031	FORMA	1.145	1	
34	1	809 X 790	NORMAL		0.6	
35	1	790 X 1274	FORMA	1.561	1	
36	1	1300 X 790	FORMA	0.258	1	
37	1	1004 X 863	FORMA	0.258	0.9	
38	1	863 X 931	FORMA	0.99	0.8	
39	1	863 X 931	FORMA	0.99	0.8	
40	1	1174 X 863	FORMA	0.148	1	
41	1	1128 X 863	FORMA	0.898	1	
42	1	1298 X 863	FORMA	0.898	1.1	
43	1	1004 X 1137	NORMAL		1.1	
44	1	1389 X 931	FORMA	1.407	1.3	
45	1	1390 X 931	FORMA	1.407	1.3	
46	1	1174 X 1137	NORMAL		1.3	
47	1	1004 X 1137	FORMA	0.271	1.1	
48	1	885 X 931	NORMAL		0.8	
49	1	885 X 931	NORMAL		0.8	
50	1	1174 X 1137	FORMA	0.161	1.3	
51	1	1829 X 585	FORMA	0.245	1.1	
52	1	1497 X 585	NORMAL		0.9	
53	1	1707 X 630	FORMA	1.862	1.1	
54	1	1829 X 998	NORMAL		1.8	
55	1	1599 X 998	FORMA	0.892	1.6	
56	1	1707 X 998	FORMA	1.329	1.7	
57	1	1015 X 1137	FORMA	0.822	1.2	
58	1	1870 X 1137	FORMA	1.185	2.1	
59	1	1599 X 1137	FORMA	2.19	1.8	
60	1	1707 X 1137	FORMA	1.925	1.9	
61	1	1015 X 1137	FORMA	0.276	1.2	
62	1	1365 X 1472	FORMA	2.049	2	
63	1	997 X 1135	FORMA	1.215	1.1	
64	2	997 X 1082	M/N	1.994	2.2	
65	1	1117 X 1135	FORMA	0.563	1.3	
66	1	1117 X 1082	FORMA	1.459	1.2	
67	1	1119 X 1135	FORMA	0.564	1.3	
68	1	1119 X 1082	FORMA	1.461	1.2	
69	2	997 X 1082	M/N	1.994	2.2	
70	2	997 X 1135	NORMAL		2.3	
71	1	1114 X 1135	FORMA	0.559	1.3	
72	1	1114 X 1082	FORMA	1.456	1.2	
73	1	1122 X 1135	FORMA	0.568	1.3	
74	1	1122 X 1082	FORMA	1.464	1.2	
75	1	997 X 1134	FORMA	1.366	1.1	
76	1	997 X 1082	M/N	0.997	1.1	
77	1	1298 X 1253	FORMA	1.804	1.6	
78	1	1003 X 1078	FORMA	1.013	1.1	
79	10	1233 X 1282	FORMA	42.337	15.8	
TODAS	92			105.7	116.8	

RESUMEN GLOBAL



GESTIÓN TÉCNICA

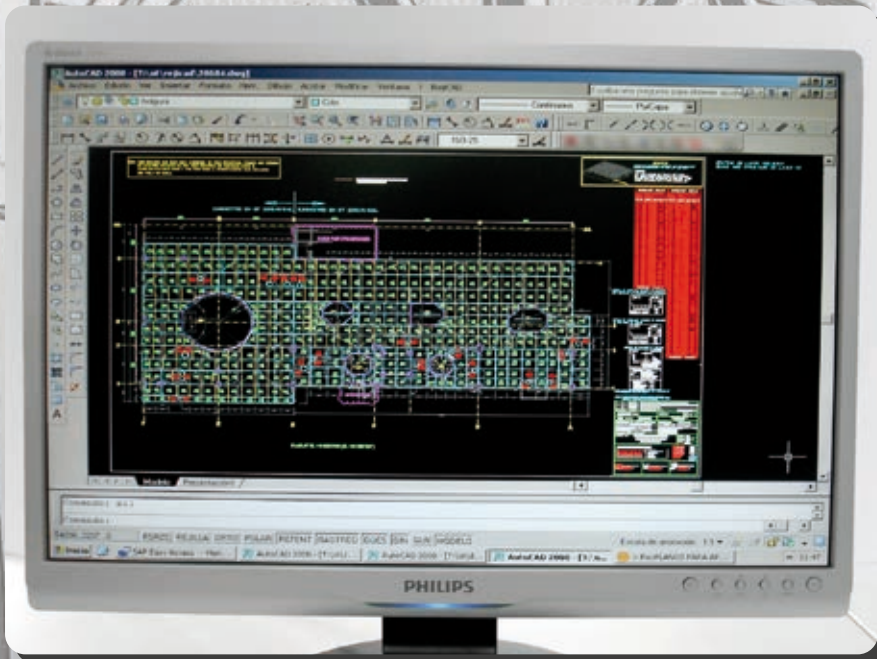

Nuestro departamento de Ingeniería Técnica y Diseño dispone de las últimas novedades en CAD, que permiten acometer cualquier tipo de proyecto en el que se precise de rejillas electrosoldadas.

El departamento propio de Informática ha personalizado y optimizado el sistema CAD, adaptándolo a las necesidades específicas de nuestros fabricados.

Desde el plano de estructura podemos diseñar la distribución de las rejillas que sean necesarias para cubrir todo tipo de plataformas.





PLANTA DE CORTE LONGITUDINAL



LÍNEAS DE PRODUCCIÓN

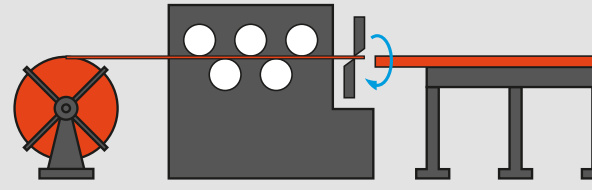

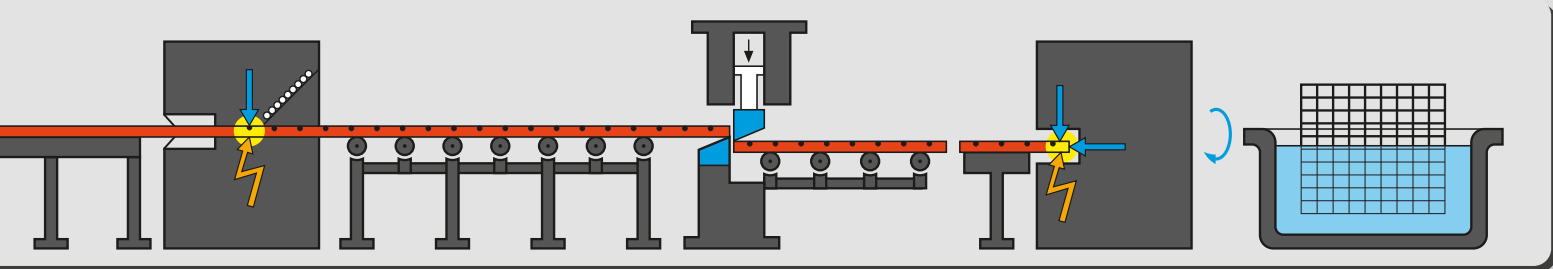

PLANTA DE GALVANIZADO



TOLERANCIAS

Relesa tiene implantado su propio sistema para el aseguramiento de la calidad de sus productos basado en la norma EN-ISO 9001:2008, y certificado por SGS con el número de registro de empresa ES 12/12648.



Dado que las dimensiones nominales pueden sufrir variaciones debido a dilataciones o tensiones del material, a continuación detallamos el intervalo de las mismas, en sus aspectos, tanto de fabricación como de montaje.

FABRICACIÓN

Dimensión de la rejilla

- A) ± 4 mm.
- B) ± 4 mm.
- C) ± 6 mm.
- D) ± 4 mm.
- E) ± 4 mm.

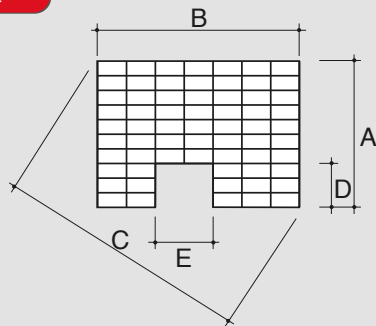

Paralelismo redondo

- F) ± 2 mm. no acum.
- G) ± 2 mm. no acum.
- H) ± 2 mm. no acum.

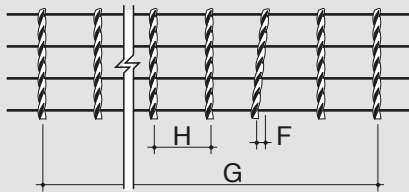

Paralelismo pletinas portantes

- I) ± 1 mm.
- J) ± 1 mm. no acum.

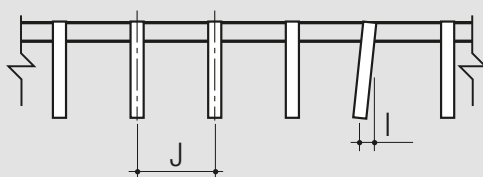

Penetración redondo

- K) -0 mm. +2 mm.

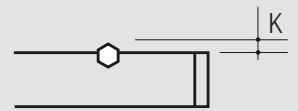

Enrasado redondo

- L) -0 mm. +2 mm.

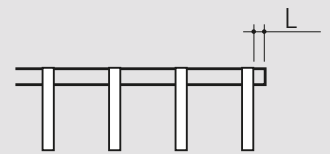

Descentrado marco

- M) ± 1 mm.
- N) ± 1 mm.

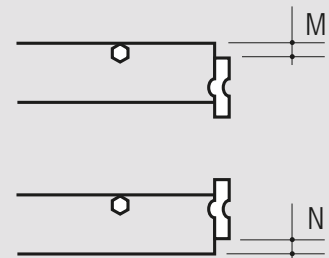

Curva pletina portante

- Q) + 1/300 long. panel
- P) - 1/300 long. panel

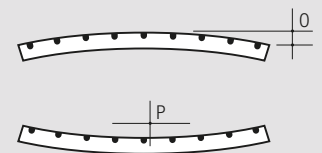

Enrasado redondo

- Q) + 1/300 long. panel
- R) - 1/300 long. panel

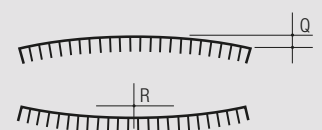



NORMAS DE FACTURACIÓN

REJILLA CUADRADA O RECTANGULAR

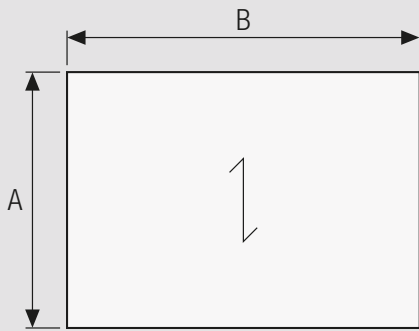

Las rejillas cuadradas o rectangulares de mallas completas, (STANDARD) se facturarán en función de su superficie (Ax B).

↔ indica el sentido de las pletinas portantes.

RESTO REJILLAS

Las rejillas con recortes, mallas incompletas o empalmes, se facturarán en función de su superficie bruta más la longitud de soldadura, según los siguientes detalles:

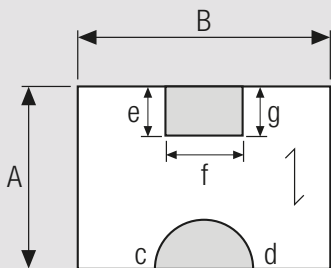

Superficie de facturación Ax B
Longitud soldadura $e+f+g+cd$

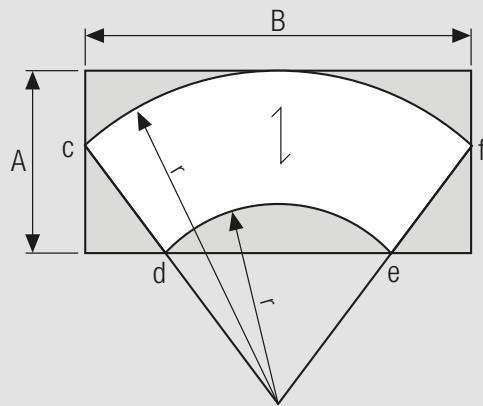

Superficie de facturación Ax B
Longitud soldadura $cd+\widehat{de}+ef+\widehat{fc}$

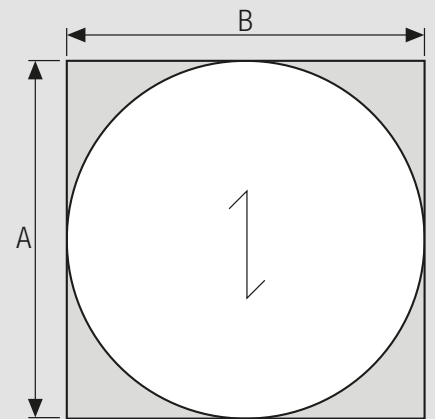

Superficie de facturación Ax B
Longitud de soldadura perímetro circunferencia

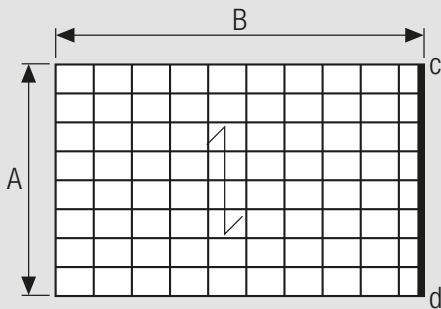

Superficie de facturación Ax B
Longitud soldadura cd

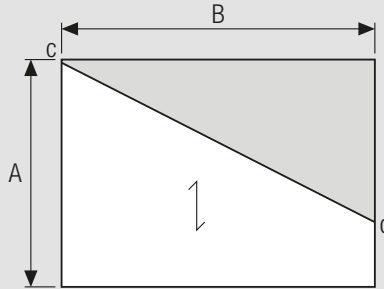

Superficie de facturación Ax B
Longitud soldadura cd

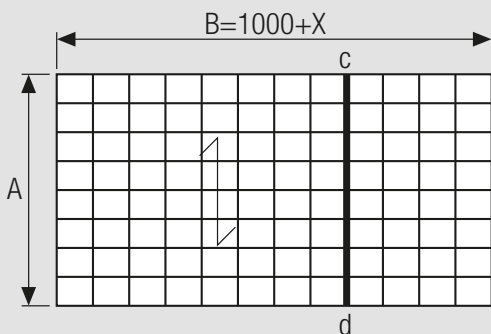

Superficie de facturación Ax B
Longitud soldadura cd

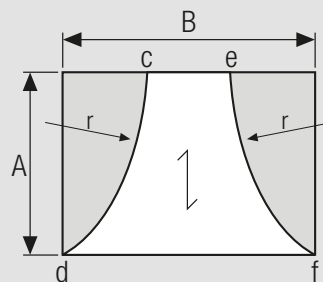

Superficie de facturación Ax B
Longitud soldadura $\widehat{cd}+\widehat{ef}$

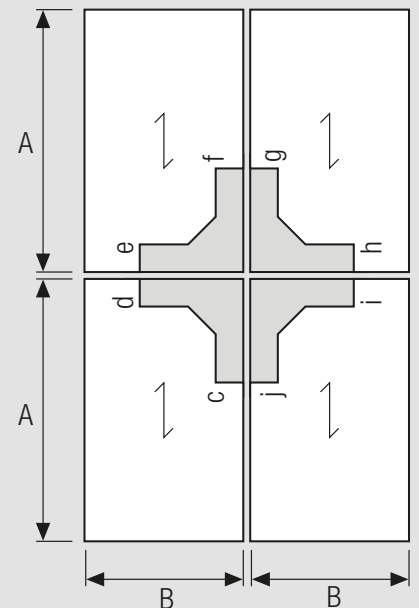

Superficie de facturación 4x AxB
Longitud soldadura $cd+ef+gh+ij$

PELDAÑOS

Los peldaños fabricados con rejilla electrosoldada llevan incorporado un frontal de perfil antideslizante, que se alinea totalmente con su parte superior, haciéndolo más resistente.

En el siguiente cuadro, indicamos nuestros peldaños para atornillar STANDARD, aunque bajo demanda, se pueden suministrar en otras medidas.

Disposición atornillar

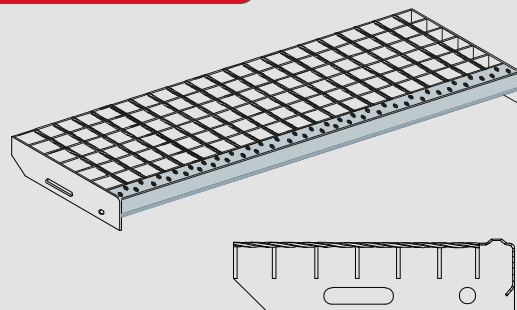

Disposición soldar

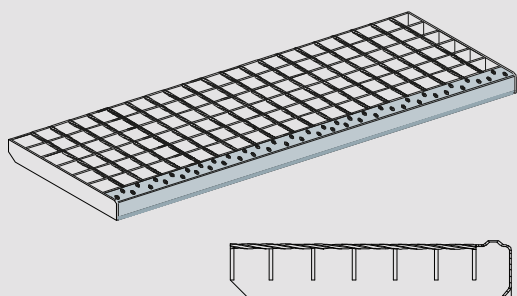

Disposición apoyar

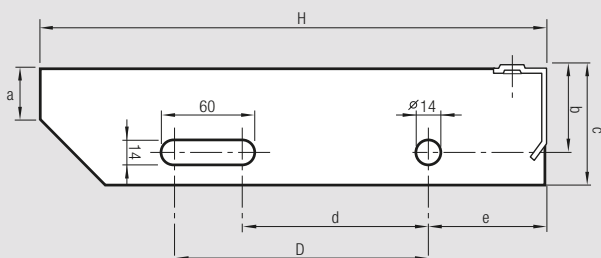
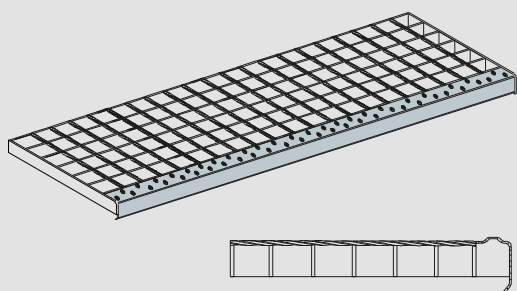

Peldaños estándar para atornillar

L	H ± 5	a	b	c	d/D	e
700	240	30X2	45	60	70 / 116	40
	275		45	60	70 / 116	40
	310		45	60	110 / 156	40
800	240		45	60	70 / 116	40
	275		45	60	70 / 116	40
	310		45	60	110 / 156	40
900	240		45	60	70 / 116	40
	275		45	60	70 / 116	40
	310		45	60	110 / 156	40
1000	240	30X3	45	60	70 / 116	40
	275		45	60	70 / 116	40
	310		45	60	110 / 156	40

NOTA: Para otras medidas de peldaños, consultar.



PIEZAS DE SUJECIÓN

Pieza de sujeción estándar

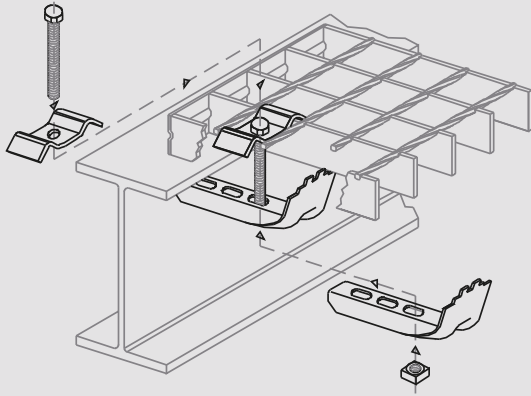

Pieza de sujeción malla de seguridad

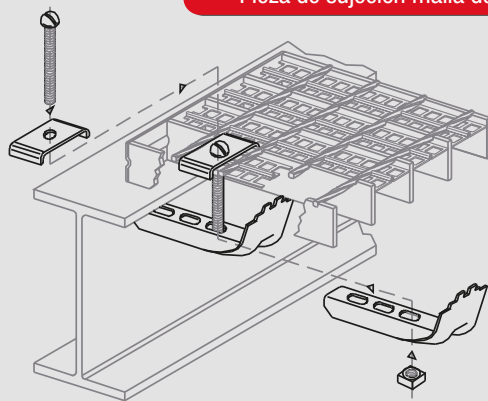

Pieza de unión

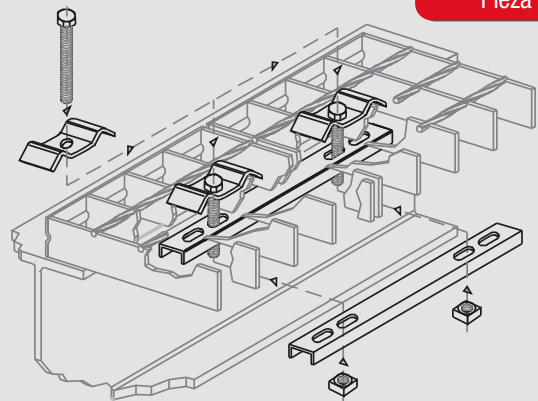

Pieza de sujeción compacta

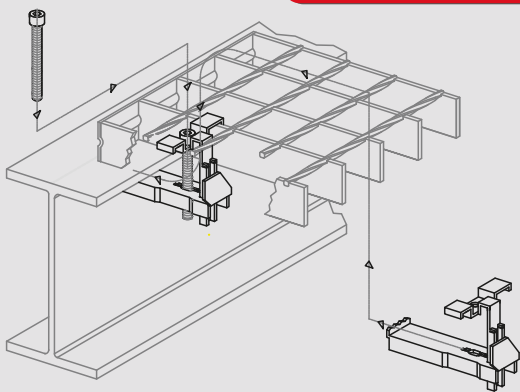

Pieza de sujeción especial

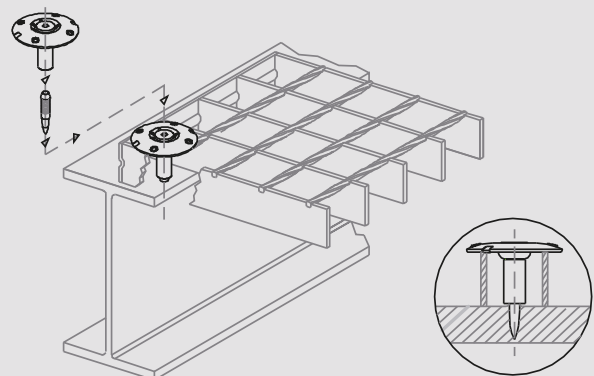

ALCORQUES Y CANALETAS

ALCORQUES

Diseñados especialmente para la protección de los árboles, evitar los accidentes y embellecer las calles.

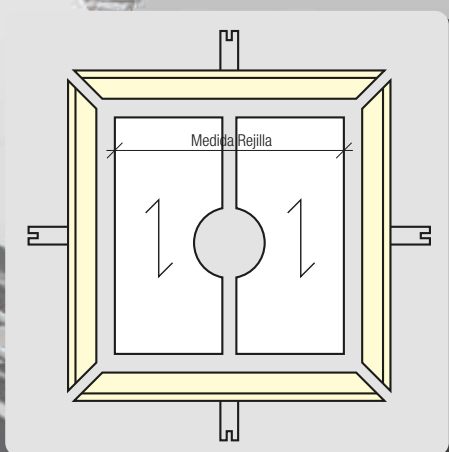

Alcorques estándar

PLETINA	ANGULAR	MEDIDAS REJILLA
25X2	30	766 x 766
30X2	35	900 x 900
30X3	35	1038 x 1038

CANALETA DE REJILLA ESTÁNDAR (apoyo sobre angular)

Las canaletas fabricadas con rejillas electrosoldadas, sustituyen con ventaja a las típicas de fundición, al presentar una menor superficie de adherencia, permitiendo una mayor facilidad en la evacuación, tanto de aguas pluviales como de residuos industriales.



Fabricación a

L (mm)	h (mm)
Fabricación a medida	20 - 25
	30 - 35
	40 - 45
	50
	60
	70

Otras medidas consultar

Gama Estándar

L (mm)	h (mm)
200 - 250	30
300 - 400	
500 - 600	
700 - 800	
900 - 1000	
1100 - 1200	

Otras medidas consultar





CANALETAS

CANALETA DE REJILLA CON PERFIL ZETA (apoyo sobre los marcos perfeccionados "Z")

En las canaletas fabricadas con rejillas electrosoldadas y con la adaptación de un perfil especial en "Z", se evita la colocación previa de angulares, permitiendo su montaje directo sobre el hormigón, absorbiendo sus tolerancias.



Fabricación a medida

L (mm)	h (mm)
Fabricación a medida	30
	35
	40

Otras medidas consultar

Gama Estándar

L (mm)	h (mm)
200 - 250	30
300 - 400	
500 - 600	
700 - 800	
900 - 1000	
1100 - 1200	

Otras medidas consultar

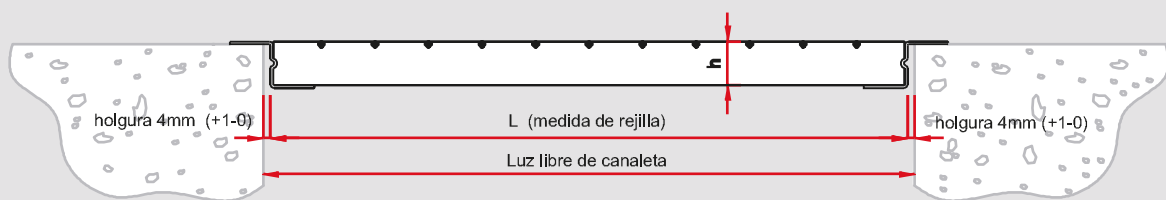

VALLADOS

VALLAS

Los cerramientos, tanto en vallas como balconeras y muros cortina, realizados con rejillas electrosoldadas, son la solución idónea, por su resistencia, esbeltez y larga duración.

Galvanizadas y/o pintadas ofrecen el método más económico por ml. de cobertura para un material de alta resistencia. Su mantenimiento es NULO.

Nuestra rejilla, suministrada en módulos como el indicado en la ilustración, facilita y abarata al máximo su montaje, por no precisar mano de obra especializada para realizarlo.

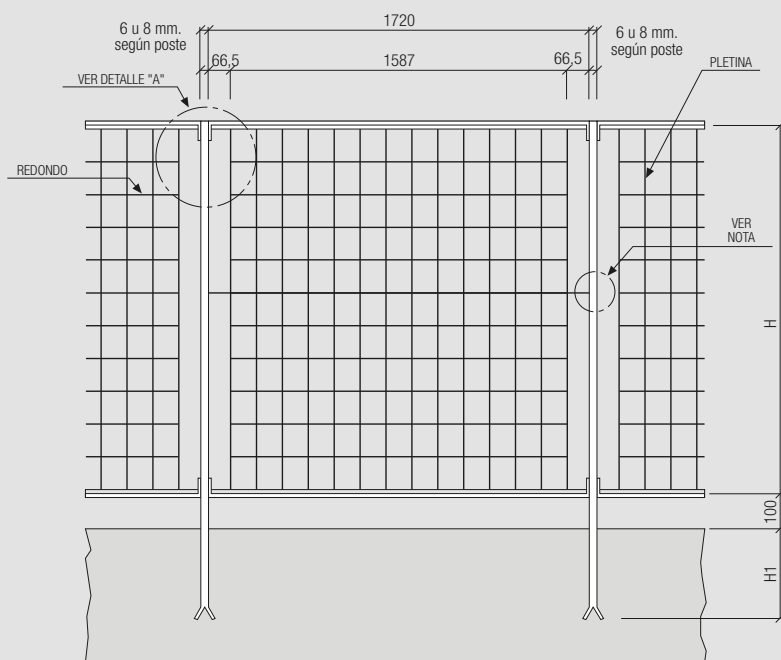

NOTA: A partir de 2000 mm. de altura (H) los módulos tendrán patas intermedias.

DETALLE A

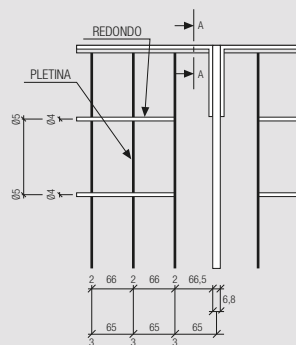

SECCIÓN A-A

Parte intermedia

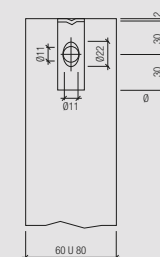

MALLA (ejes)

68 x 76

68 x 135

68 x 200

NOTA: El montaje de la valla se realizará colocando poste y módulo sucesivamente, NUNCA se colocarán todos los postes y a continuación todos los módulos de rejilla.

Altura H	Hasta 1000	1000 a 1700	1701 a 2100	2101 a 2500
Altura H1	250	250	300	350
Poste	≠60x6	≠60x8	≠80x8	≠80x8



REJILLAS DE OCULTACIÓN Y SEMIOCULTACIÓN



LAMAS DE OCULTACIÓN

Rejilla electrosoldada provista de una lama inclinada, confeccionada con un perfil especial, que propicia el que pase la luz y el aire, pero protege de las miradas indiscretas.

MALLA mm	PERFIL	PESO kg/m ²
48x150	ocultación	20,9
DIMENSIONES DE PANEL 3000X1250 Para otras dimensiones: Consultar		

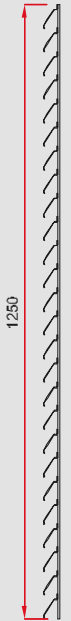
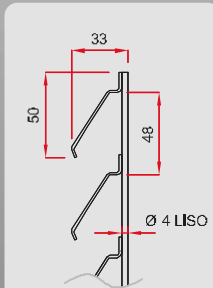
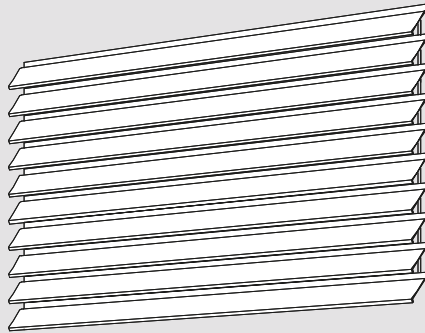

LAMAS DE SEMIOCULTACIÓN

Con las mismas características que la rejilla de ocultación, pero en la que se ha dejado una mayor distancia de separación entre los perfiles para disponer de una visión reducida.

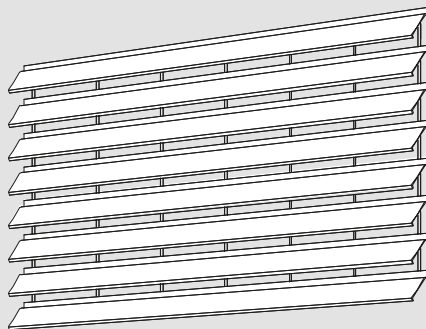
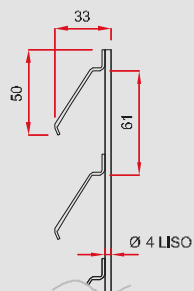

MALLA mm	PERFIL	PESO kg/m ²
61x150	semiocultación	16,6
DIMENSIONES DE PANEL 3000X1200 Para otras dimensiones: Consultar		

BALCONERAS

Nuestras balconeras de rejillas electrosoldadas les ofrecen, ante todo, Seguridad y Transparencia presentando la gran ventaja de facilitar al máximo su montaje, por suministrarse totalmente modulada. Su mantenimiento es NULO al ir galvanizadas y/o pintadas.



A LA GRAN DIVERSIDAD DE APLICACIONES DE LA REJILLA ELECTROSOLDADA,
SÓLO LE PONE LÍMITES SU IMAGINACIÓN Y LA FANTASÍA DEL COLOR.

RELESA

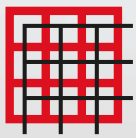

FACHADAS Y FALSOS TECHOS

FACHADAS / MUROS CORTINA

Nuestras fachadas de rejillas electrosoldadas permiten el paso de la luz sin reducir la seguridad. Se suministran en módulos que facilitan el montaje.

Su mantenimiento es nulo al ir galvanizadas y/o pintadas.



FALSOS TECHOS

Los falsos techos en rejillas electrosoldadas permiten ocultar las instalaciones interiores y facilitar su acceso para tareas de mantenimiento.

Su homogeneidad y esbeltez, se ofrecen como una solución de vanguardia para todo tipo de techos.



PINTADO



Tabla de colores standard

A petición de nuestros clientes, las rejillas pueden ser suministradas en acabado pintado en polvo, en el sistema POLIESTER.

Generalmente este acabado es empleado con fines decorativos.

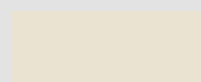

RAL 1015



RAL 1021



RAL 2004



RAL 3000

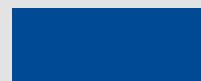

RAL 5010



RAL 6002

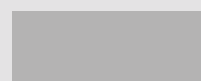

RAL 7035



RAL 8014



RAL 9010

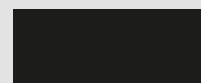

RAL 9011



INDUSTRIA

EJEMPLOS DE ALGUNAS OBRAS

REALIZADAS POR RELESA







INDUSTRIA



CONSTRUCCIÓN

EJEMPLOS DE ALGUNAS OBRAS
REALIZADAS POR RELESA

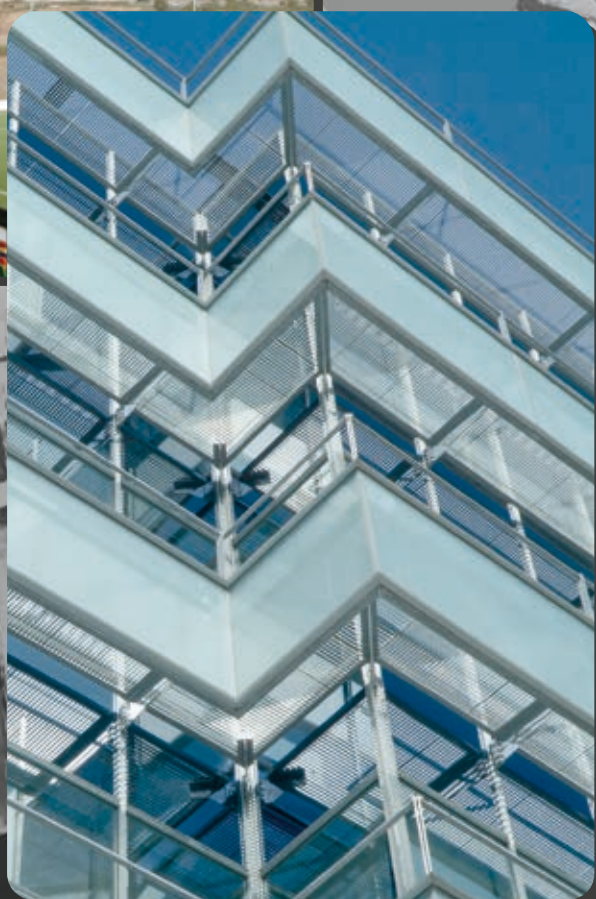



CONSTRUCCIÓN



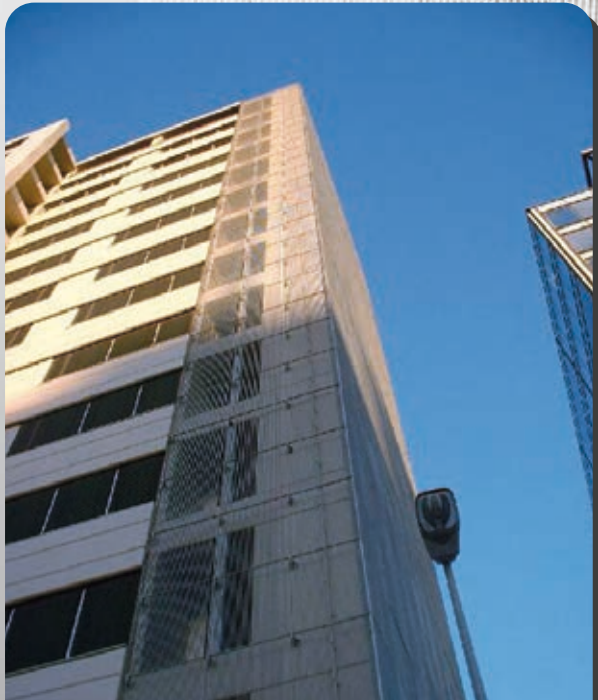



CONSTRUCCIÓN

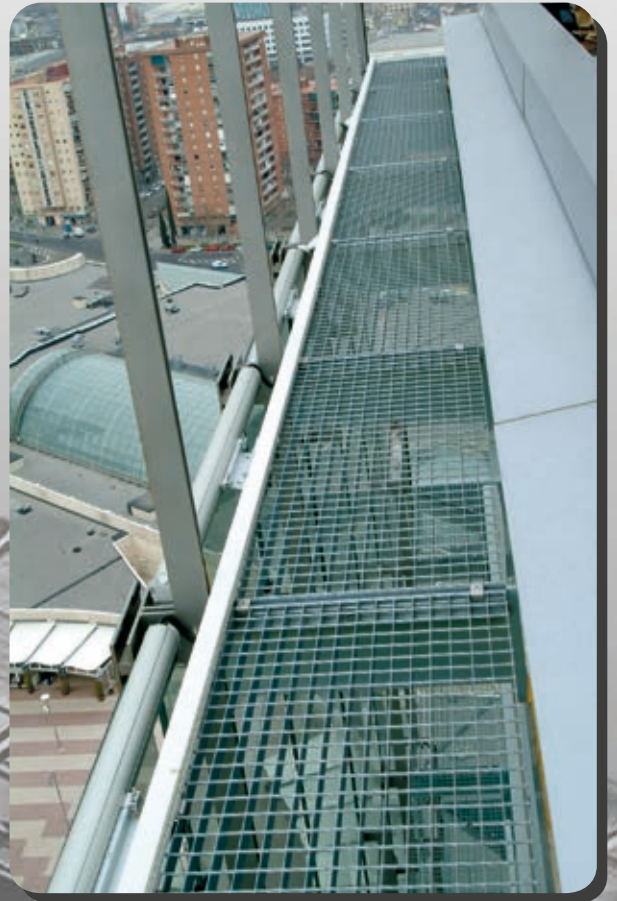

SITUACIÓN



GRUPO RELESA

OFICINAS Y FÁBRICA

Apartado, 2. 30320 FUENTE ÁLAMO
(Murcia) ESPAÑA
Ctra. de Fuente Álamo-Las Palas, km. 3,5

Tel.: 968 59 75 36

Fax: 968 59 83 04

Correo electrónico: rejillas@relesa.es

www.relesa.es



RELESA

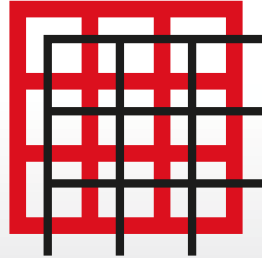

RELESA[®]
rejillas electrosoldadas, s.a.

OFICINAS Y FÁBRICA

Apartado, 2. 30320 • FUENTE ÁLAMO (Murcia), ESPAÑA.

Ctra. de Fuente Álamo - Las Palas, km. 3,5

TELÉFONO: 968 59 75 36 • FAX: 968 59 83 04 • CORREO ELECTRÓNICO: rejillas@relesa.es

www.relesa.es